

Réf. 6140P



MODE D'EMPLOI OPERATEUR

AVANT-PROPOS.....	3
TRANSPALETTE	
!! AVERTISSEMENT !!	4
1. CARACTERISTIQUES TECHNIQUES	5
2. DIMENSIONS.....	5
3. MODE D'UTILISATION.....	6
4. DESSINS DE REFERENCE.....	7
5. ALIMENTATION ET MISE EN MARCHÉ.....	9
INDICATEUR	
6. TOUCHES / INDICATIONS SUR LE PANNEAU AVANT POUR LA VERSION A 5 TOUCHES.....	10
7. TOUCHES ET INDICATEURS DU PANNEAU AVANT VERSION A 17 TOUCHES	12
8. SYMBOLES SUR L'AFFICHEUR LCD.....	14
9. FONCTIONS DE BASE	15
9.1 ZERO	15
9.2 OPERATIONS DE TARE	15
9.3 LIMITATION DE LA FONCTION TARE.....	17
9.4 FONCTION D'ARRET AUTOMATIQUE	17
9.5 SIGNALISATION NIVEAU DE LA BATTERIE.....	17
9.6 FONCTION "TILT".....	18
9.7 FONCTIONNEMENT A DOUBLE ECHELON (pour les instruments homologués en métrologie légale)	18
9.8 FONCTIONNEMENT PAR TELECOMMANDE (EN OPTION).....	18
9.8.1 FONCTION EN VEILLE	19
9.9 REGLAGE DATE/HEURE (EN OPTION).....	19
9.10 FONCTION ECONOMISEUR D'ECRAN "SCREEN SAVER" (EN OPTION OU DE SERIE SELON LE MODEL) ...	19
9.11 EXECUTION DES IMPRESSIONS	20
9.12 REMISE EN SERVICE DE LA FONCTION IMPRESSION ET OUTRES FONCTIONS DE L'INDICATEUR.....	20
9.13 AFFICHAGE DES DONNEES METRIQUES (inFO).....	21
10. FONCTIONS SUPPLEMENTAIRES POUR LE INDICATEUR AVEC CLAVIER A 17 TOUCHES.....	21
10.1 ARCHIVES TARES EN MEMOIRE	21
10.2 INTRODUCTION DES CODES D'IDENTIFICATION	22
10.3 BLOCAGE DU CLAVIER.....	22
10.4 REPETITION DE LA DERNIERE IMPRESSION EXECUTEE.....	22
11. MODES DE FONCTIONNEMENT SELECTIONNABLES.....	23
11.1 CONVERSION UNITE DE MESURE EN LIVRES (Std).....	24
11.2 CONVERSION NET/BRUT (ntGS).....	24
11.3 POINTS DE CONSIGNE SUR POIDS BRUT (StPG).....	24
11.4 POINT DE CONSIGNE SUR POIDS NET (StPn).....	25
11.5 ENTREE / SORTIE (in-out).....	25
11.6 REPETITEUR MONO - MULTIBALANCE (MAStr).....	26
11.7 MEMOIRE ALIBI (ALibi) (OPTIONNELLE).....	27
11.8 CONTRÔLE DE TOLÉRANCE +/- (ChECK).....	30
11.9 POURCENTAGE DU POIDS ÉCHANTILLON (3.PErC.).....	31
11.10 AFFICHEUR AVEC SENSIBILITE x10 (VISS) (POUR L'UTILISATION EN TESTS DE TARAGE)	32
11.11 HOLD: GEL DU POIDS SUR L'AFFICHEUR (hLd).....	33
11.12 PIC RELEVEMENT DES PICS DE POIDS (PEAk).....	33
11.13 TOTALISATEUR HORIZONTAL (Somme de lots) (tot 0).....	33
11.14 TOTALISATEUR VERTICAL (Somme de recettes) (totS).....	35
11.15 COMPTAGE DE PIECES (Coun).....	35
12. TPW BRANCHE A L'IMPRIMANTE AVEC FONCTIONNEMENT SUR BATTERIE.....	37
13. MESSAGES DE L'INSTRUMENT EN PHASE D'UTILISATION	37
DECLARATION DE CONFORMITE	39
GARANTIE.....	39

AVANT-PROPOS

Ce manuel contient toutes les instructions pour l'emploi du transpalette, ainsi que les informations nécessaires pour son utilisation correcte.

En Vous remerciant pour l'acquisition de cette balance nous voudrions porter votre attention sur quelques aspects de ce manuel:

- Ce livret fournit des indications utiles pour un fonctionnement correct et l'entretien de la balance auquel il fait référence; il est donc indispensable de prêter la plus grande attention à tous les paragraphes qui illustrent le moyen le plus simple et le plus sûr pour travailler.
- Ce livret doit être considéré comme faisant partie intégrante du transpalette et devra être inclus à l'acte de vente;
- Cette publication, ou une partie de celle-ci, ne pourra être reproduite sans autorisation écrite de la part de la Société Constructrice;
- Toutes les informations ici présentes sont basées sur les données disponibles au moment de l'impression; la Société Constructrice se réserve le droit d'effectuer des modifications sur ses produits à n'importe quel moment, sans préavis et sans encourir aucune sanction. Il est conseillé par conséquent de toujours vérifier d'éventuelles mises à jour.
- Les fonctions décrites dans la partie relative à l'indicateur de poids ne pourront être disponibles, toutefois cela dépend du système de pesé acheté.

Le responsable de l'utilisation du transpalette doit s'assurer que toutes les normes de sécurité en vigueur dans le pays d'utilisation sont appliquées, garantir que l'appareil est utilisé, en conformité avec l'usage auquel il est destiné et éviter toute situation de danger pour l'utilisateur. La Société Constructrice décline toute responsabilité dérivée d'éventuelles erreurs de pesée.

NOTE POUR L'UTILISATEUR

Quand on rencontre dans ce manuel l'indication RIF.MAN.T., consulter le manuel technique que l'on peut demander au revendeur.



Le symbole de la poubelle sur roues barrée d'une croix signifie que ce produit doit faire l'objet d'une collecte sélective en fin de vie, ou être rendu au revendeur au moment de son remplacement avec un produit équivalent. Une bonne collecte sélective contribue à éviter des effets nuisibles à l'environnement et à la santé et aide au recyclage des matériels. L'élimination abusive de ce produit par l'utilisateur comporte l'application des sanctions administratives prévues par la législation en la matière.

TRANSPALETTE

!! AVERTISSEMENT !!

1. Ce transpalette a ete concu seulement pour le pesage sur palette
2. Ne JAMAIS charger la balance plus que la portée maximale, indiquée sur l'étiquette de l'afficheur
3. Ne jamais utiliser la balance dans les zones à risque d'explosion ou d'incendie
4. Ne charger pas les fourches soulevées ou partialement soulevées.
5. Avant l'usage de l'instrument, s'assurer de son parfait fonctionnement
6. Pour avoir un correct resultat de pesage il faut soulever les fourche de 5-10 cm au moins, afin d'éviter des frictions sur la structure.
7. N'exposer pas l'afficheur à les agents atmosphériques (soleil, pluie...) et utiliser la palette seulement dans des zones à température et humidité modérée
8. Toutes les connexions de l'indicateur doivent être exécutées suivant les normes applicables dans la zone et l'environnement d'installation
9. Lire attentivement et appliquer tout ce que décrit dans le présent manuel
10. En cas de balance homologuée, il faut peser sur une palette EUR-EPAL 800x1200mm (ref. Normes UIC 435-2 et UIC 435-4).

CHARGER LE TRANSPALETTE COMME INDIQUE EN FIGURE

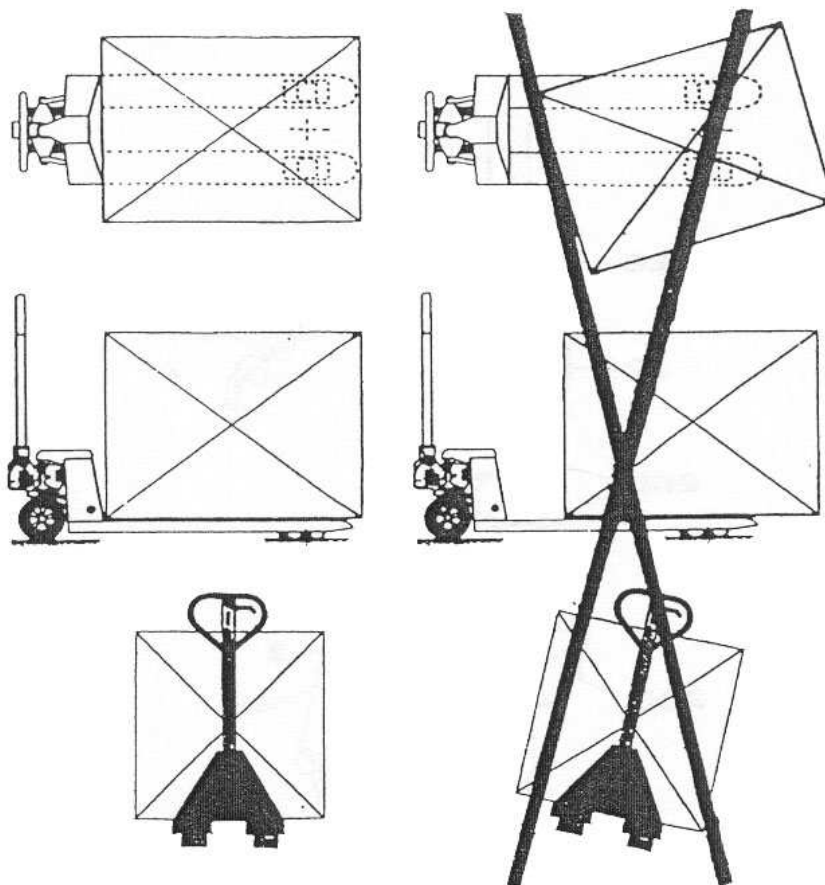

1. CARACTERISTIQUES TECHNIQUES

ALIMENTATION	Piles 1,5V AA (non-rechargeables)
PUISSANCE MAXIMALE	5 VA
TEMPERATURE DE FONCTIONNEMENT	De -10 à +40 °C
DIVISIONS AFFICHEUR	10000e, 3x3000e en version transactions commerciales, jusqu'à 800.000 en usage interne (avec signal minimum 1.6 mV/V provenant du capteur)
TENSION MINIMALE POUR DIVISION	0.3 μ V (instrument homologué); 0.03 μ V (instrument non homologué).
RESOLUTION INTERNE DE COMPTAGE	1.500.000 divisions (avec signal en entrée égal à 3mV/V).
CLAVIER	Hermétique en polycarbonate avec touches à membrane avec signal sonore et tactile.
FONCTION DE TARE	Déduction sur toute la capacité de la balance.
FONCTION D'ARRET AUTOMATIQUE	Programmable de 1 à 255 minutes (si habilitéée).
INDICATION DE BATTERIE DECHARGEE	"Low Batt" sur affichage.
TEMPS DE CHARGEMENT	12 heures
ALIMENTATION CAPTEURS	5Vdc \pm 5 %, 120mA (6 capteurs: TPW PROFESSIONAL; 4 capteurs: TPWA, TPWLK, TPWI, TPWN09).
SORTIES SERIELLES	Une RS232/TTL entrée/sortie configurable pour connexions à l'O.I./A.P.I. ou Répéteur de poids. Une RS232 entrée/sortie pour connexion à imprimante.
PRECISION DE PESAGE	+/-0.03% du charge.

L'INSTRUMENT EST ISOLE ELECTRIQUEMENT ENTRE LA PARTIE AVEC TENSION DANGEREUSE ET LES PARTIES ACCESSIBLES.

2. DIMENSIONS

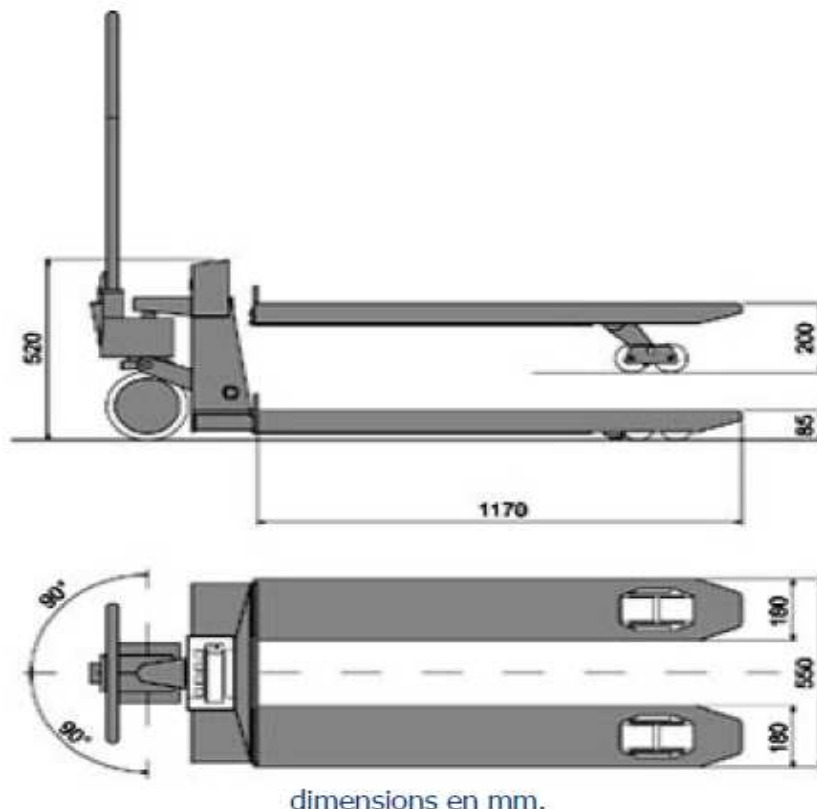

3. MODE D'UTILISATION

Le transpalette peseur est un chariot à deux fourches conçu pour la manutention des palettes ou conteneurs normalisés. Il faut utiliser le transpalette sur sol plan et solide et le conduire en mode normal. Après toute opération de soulèvement vérifier la portée du transpalette indiquée sur l'étiquette de l'indicateur de poids.

Le transpalette est équipé de timon à double fonction: traction ou manœuvre et levée hydraulique.

NOTE: Ne pas soulever ou abaisser la fourche avant d'avoir arrêté le transpalette.

PESAGE

Pour obtenir des résultats corrects de la pesée, il faut utiliser les transpalettes sur le plan, soulever la fourche d'au moins 5-10 cm afin d'éviter les frottements sur la structure (voir le paragraphe suivant "COMMANDES DU CHARIOT") et attendre la stabilité avant la lecture du poids .

COMMANDES DU CHARIOT

Sur le timon à droite il y a un levier de commande que l'on peut mettre en 3 positions comme indiqué sur l'étiquette Y dans la figure B.

POS. 1 – au centre = **TRANSPORT** Le timon est complètement libre pour permettre les manœuvres de transport.

POS. 2 - en bas = **LEVEE** En baissant le timon la pompe de soulèvement est mise en marche. Le retour du timon en position verticale est produit par un ressort de rappel.

POS. 3 – en haut = **DESCENTE** En levant le levier, la charge descend. La vitesse de descente est réglée par une valve qu'entre en fonction si le levier est complètement tiré. Le déplacement en arrière ou en avant est fait par le timon, qui fait tourner les roues directrices.

MANUTENTION

Avant de procéder à la manutention il faut vérifier que le chariot est en conditions de sécurité.

Eviter des dispersions des résidus en milieu de travail pendant les opérations de manutention.

Exécuter seulement les opérations de manutention ici décrites; autres interventions par du personnel non qualifié peuvent être très dangereuses, et aussi modifier les conditions de sûreté de l'instrument.

Utiliser seulement pièces de rechange originales.

NE JAMAIS enlever, cacher ou rendre illisibles les plaquettes ou les étiquettes pendant la manutention.

La manutention la plus complexe et/ou la réparation doit être exécutée par du personnel qualifié.

Il est interdit de modifier le chariot ou l'utiliser si il ne répond plus aux conditions de sûreté.

Il est interdit d'utiliser des produits inflammables pour le nettoyage du chariot ou le nettoyer par jets d'eau directs.

Ne pas verser des liquides sur l'indicateur.

MONTAGE DU TIMON (FIG. C)

1. bloquer le timon -228- au groupe pompe -200- par les vis -27-
2. installer la chaîne -208- au pédale de descente -50- en le tournant pour faciliter l'accrochage.

REGLAGE DE LA DESCENTE (FIG. C)

1. Mettre les fourches à l'hauteur maximale
2. positionner le levier de commande du timon à la POS 1 (au centre)
3. s'assurer que le timon -200- est en position verticale
4. dévisser le contre-écrou -2- et tourner lentement la vis de réglage -48- dans le sens des aiguilles d'une montre jusqu'à faire partir un mouvement de descente des fourches.
5. tout de suite après, tourner la vis de réglage -48- d'un tour et demi dans le sens contraire des aiguilles d'une montre, puis serrer le contre-écrou -2-
6. on peut faire descendre les fourches à partir de n'importe quelle position du timon, en utilisant le levier de commande

NIVEAU DE L'HUILE (FIG. D)

Vérifier le niveau de l'huile tout les 6 mois. Utiliser seulement huile hydraulique, huile moteur et freins exclus.

VISCOSITE HUILE 30Cst à 40°C – VOLUME TOTAL 0,3 lt

Exécuter les opérations suivantes (avec les fourches baissées)

1. lever le carter de protection du réservoir -204-, la garniture ou ring -11- et le bouchon -202-.
2. si nécessaire, ajouter l'huile jusqu'à 20 mm du bord supérieur du réservoir.
3. mettre en marche plusieurs fois la pompe pour vider l'air du circuit hydraulique.
4. assembler dans l'ordre inverse le bouchon -202-, la garniture -11- et le carter -204-

MAINTENANCE QUOTIDIENNE

L'opérateur du transpalette a la responsabilité de la maintenance quotidienne.

Les fonctions principales à contrôler sont:

- Contrôle visuel de l'état de la structure du transpalette
- Contrôle du fonctionnement de l'indicateur de pesage
- Contrôle du fonctionnement de l'imprimante (si présente)
- Contrôle du fonctionnement de la pompe
- Contrôle de l'intégrité des rouleaux et des roues

MAINTENANCE PROGRAMMEE

La maintenance programmée doit être effectuée par un personnel qualifié.

Avant de commencer les opérations de maintenance il faut mettre le chariot sur une surface solide.

- Contrôler que les rouleaux du transpalette ne sont pas bloqués par de la saleté.
- Graisser périodiquement les coussinets des rouleaux et roues
- Graisser la glissière du levier du timon
- Tout les 6 mois, contrôler le niveau de l'huile et, si nécessaire, remplir avec l'huile hydraulique IP46 (voir le paragraphe «NIVEAU DE L'HUILE»). N.B.: en cas de substitution complète de l'huile hydraulique de vidange, l'élimination des déchets doit être effectuée selon les normes en vigueur.
- Pourvoir au remplacement des rouleaux et des roues si usés

En cas de problèmes, toujours veuillez vous adresser à notre ASSISTANCE TECHNIQUE AUTORISEE

4. DESSINS DE REFERENCE

B''

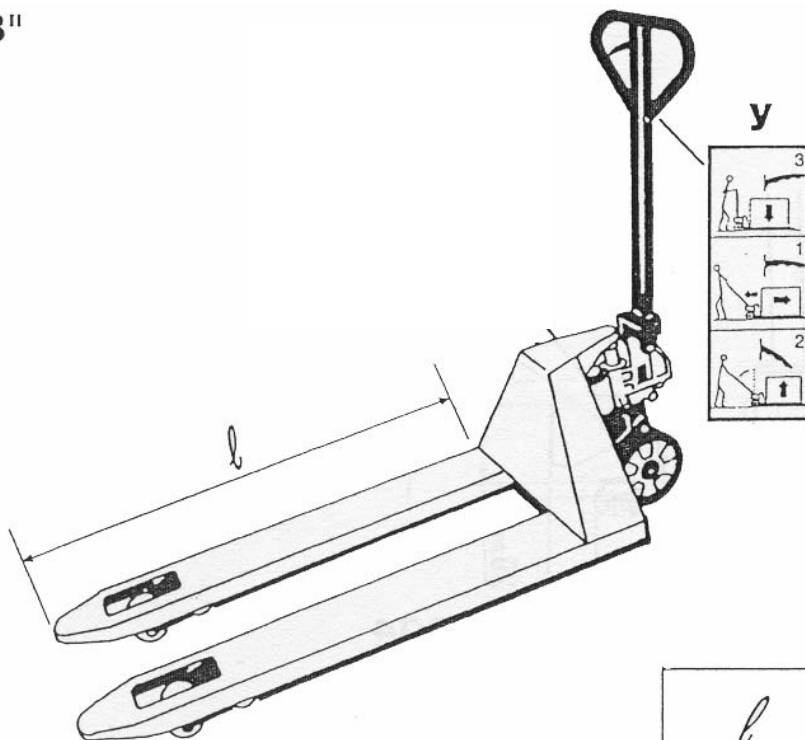

l	1170
	120

C''

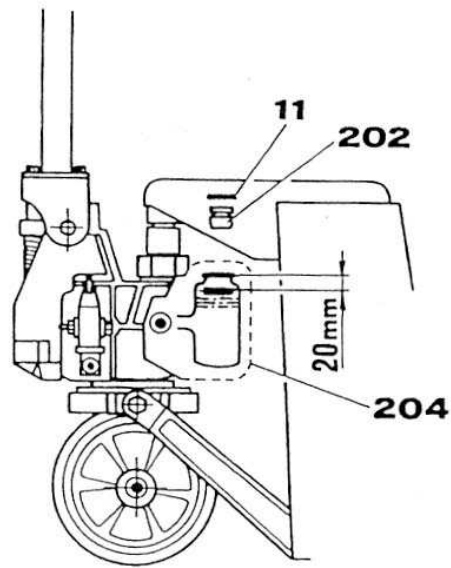

D''

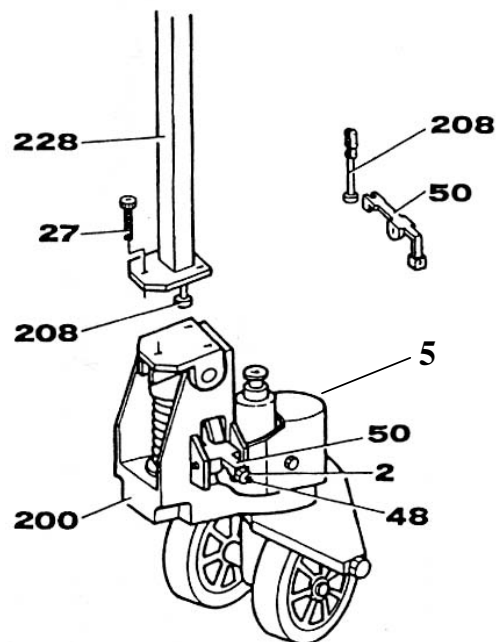

5. ALIMENTATION ET MISE EN MARCHÉ

Les instruments sont alimentés à travers une batterie rechargeable interne de 6 Vdc.

Il est possible de charger la batterie avec le bloc d'alimentation 12V à connecter sur secteur 230Vac.

Pour la connexion au réseau d'alimentation, on doit respecter toutes les normes de sécurité, comprises l'usage d'une ligne sans aucun bruit ou interférence dus à d'autres appareils électroniques.

NOTE: on conseille de recharger complètement la batterie (12 heures) à la première mise en marche de l'indicateur; si l'indicateur n'est pas utilisé pour plus de 30 jours, il est préférable de débrancher la batterie afin d'en mieux sauvegarder les caractéristiques.

ALIMENTATION : 4 piles 1,5V AA (non-rechargeables)

POUR ALLUMER l'indicateur appuyer sur la touche C jusqu'à l'allumage.

L'afficheur montrera en séquence:

XX.YY.ZZ est la version du logiciel

L'instrument allume tous les segments et symboles de l'afficheur

MAX XXX.XXX portée du canal 1

bt XXX ou XXX est un nombre de 0 à 100 qui indique le niveau de la batterie (si présent).

L'indicateur est fourni d'une fonction «zéro automatique au démarrage»: c'est-à-dire que si le poids au démarrage est compris entre +/- 10% de la portée, il est automatiquement remis à zéro; si le poids n'est pas dans cet intervalle de tolérance, le poids présent s'affiche après quelques secondes (si l'instrument n'est pas homologué), ou le message "ZEro" s'affiche (si l'instrument est homologué), jusqu'à ce que le poids est remis en tolérance; la fonction zéro automatique au démarrage peut être désactivée dans l'installation (seulement avec instrument non homologué), voir le paramètre **SEtuP >> ConFIG >> Param. >> Auto-0 (RIF.MAN.T)**.

En appuyant sur la touche **ZERO** un instant pendant l'affichage de la version, s'affichent:

CLoCK si la carte date/heure est relevé

02.01 ou 02 indique la typologie de l'indicateur, 01 indique la version du logiciel pour usage réglementé.

XX.YY.ZZ est la version du logiciel

dFW06, dFW06L, dFW06b or dFW06d est le nom du logiciel

bt XXX ou XXX est un nombre de 0 à 100 qui indique le niveau de la batterie (si présent).

-K- X.YY ou K identifie le type de clavier: K=0 clavier 5 touches, K=1 clavier 17 touches.

X.YY est la version du logiciel installé.

L'afficheur montre la portée et la division minimum programmées, "hi rES" (en cas d'usage interne) ou "LEGAL" (en cas d'usage réglementé), la valeur g de gravité, et ensuite l'indicateur exécute le self-test.

POUR ETEINDRE l'indicateur, appuyez **C** jusqu'à l'apparition du message "- OFF -" sur l'afficheur.

INDICATEUR

6. TOUCHES / INDICATIONS SUR LE PANNEAU AVANT POUR LA VERSION A 5 TOUCHES

Le panneau antérieur est réalisé pour rendre l'utilisation du indicateur la plus simple et immédiate par l'utilisateur. Il est composé de un afficheur avec digits de hauteur 25 mm, de 7 témoins de fonction Led (selon le modèle) et de un clavier étanche à membrane avec 5 digits.

Si l'afficheur est LCD, pendant le pesage des différents symboles multifonction s'activent (voir le paragraphe 8).

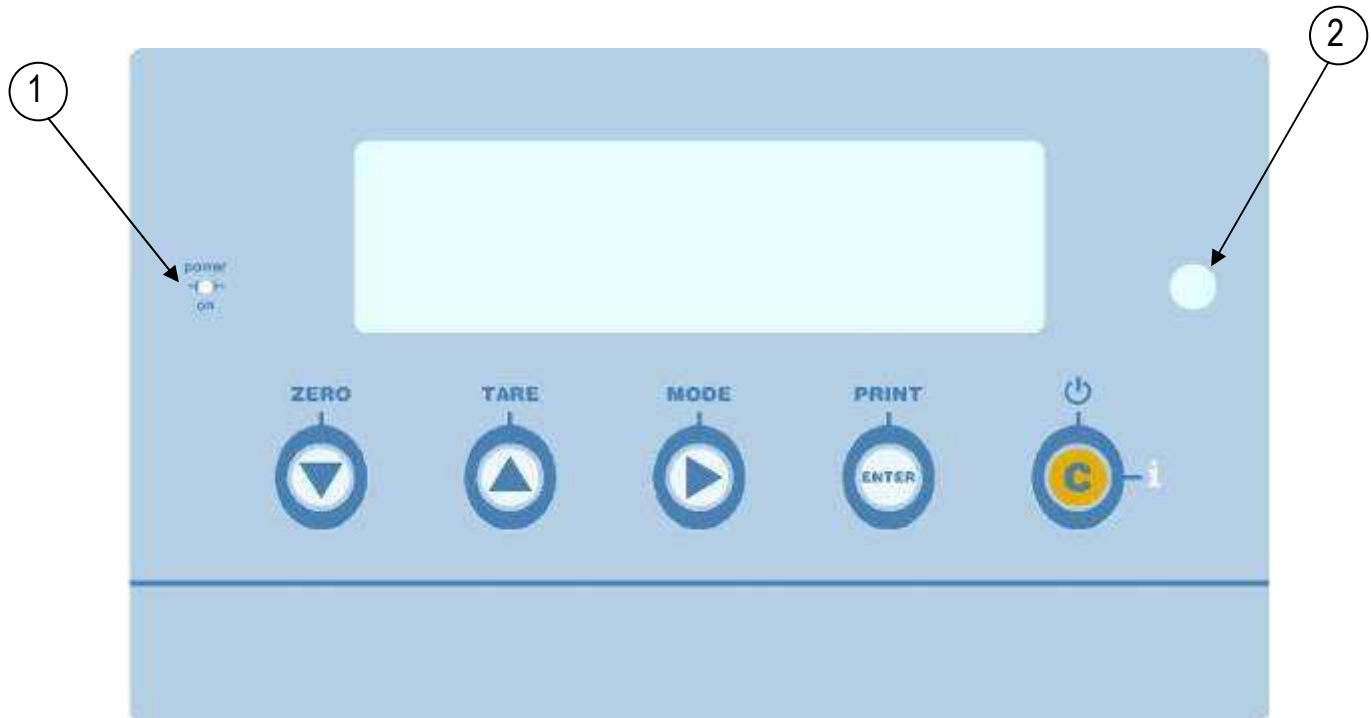

TPWA "ACTIVITY"

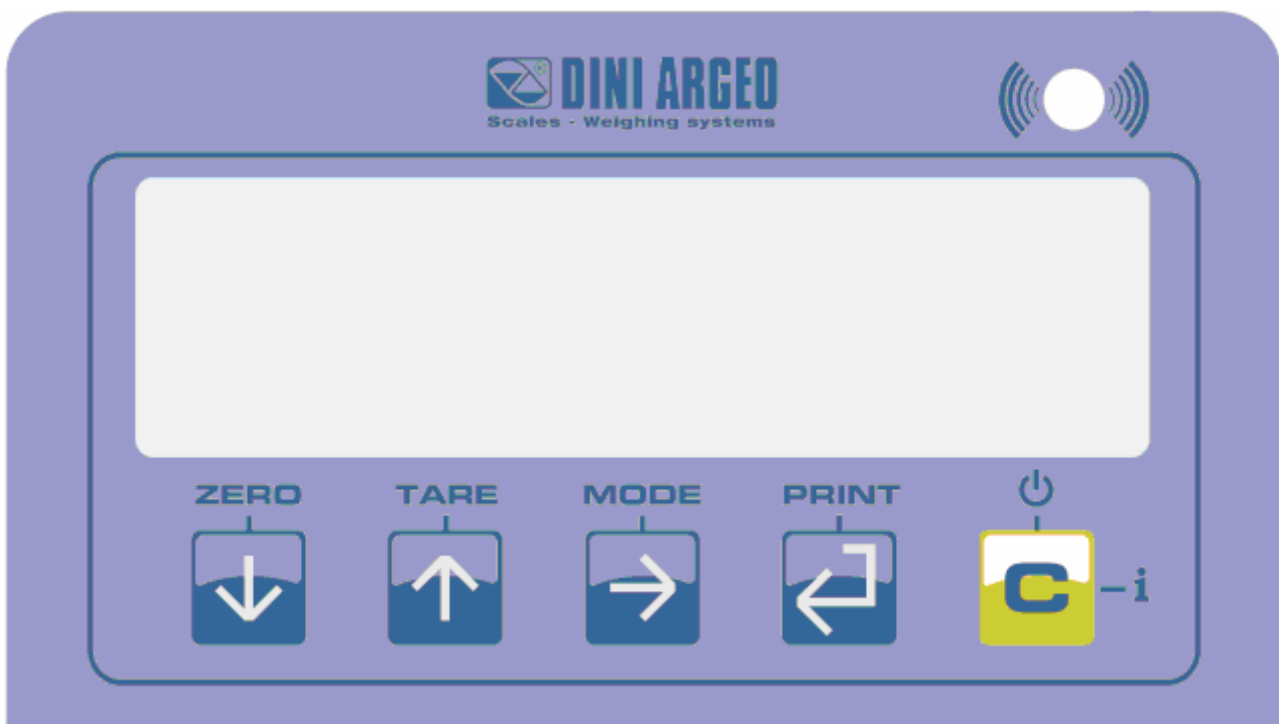

TOUCHES	FONCTION
ZERO	<ul style="list-style-type: none"> - Remet à zéro la valeur du poids brut affiché, si ce poids est dans la limite de +/- 2 % de la capacité. - Remet à zéro la valeur de tare négative. - Lorsqu'on entre des valeurs numériques, il fait défiler les chiffres numériques en arrière.
TARE	<ul style="list-style-type: none"> - Exécute une tare semi automatique, si appuyé pour un instante - Permet d'entrer une tare manuelle par le clavier lorsque appuyé dans quelque seconde. - Remet à zéro une valeur négative de tare - Lorsqu'on entre des valeurs numériques, il fait défiler les chiffres numériques en avant.
MODE	<ul style="list-style-type: none"> - Exécute la fonction spécifique de mode de fonctionnement sélectionné dans l'INSTALLATION. - Lorsqu'on entre des valeurs numériques, il sélectionne le digit à être modifié (de gauche à droite).
PRINT	<ul style="list-style-type: none"> - Exécute la fonction spécifique de mode de fonctionnement sélectionné dans l'INSTALLATION. - Lorsqu'on entre des valeurs numériques, il permet de les valider. - Pendant l'INSTALLATION, il permet de se rendre à un menu ou de valider un paramètre dans un menu. - Transmet les données via port sériel pour l'imprimante.
C / i	<ul style="list-style-type: none"> - Exécute la mise en fonction/arrêt de l'instrument. - Lorsqu'on entre des valeurs numériques, il remet rapidement à zéro la valeur présente. - Dans l'INSTALLATION, il permet de sortir de un menu sans valider la modification effectuée. <p>Dans l'indicateur à 5 touches:</p> <ul style="list-style-type: none"> - Permet l'affichage des informations métriques de la balance: portée, précision, valeur de poids minimal pour chaque plage de pesage configurée.

7. TOUCHES ET INDICATEURS DU PANNEAU AVANT VERSION A 17 TOUCHES

Le panneau avant est réalisé de manière à simplifier l'utilisation du indicateur. Il est composé d'un écran à cristal liquide (LCD) avec des chiffres de hauteur 25mm, 7 indicateurs de fonction (DEL) (selon le modèle) et un clavier à film imperméable à 17 touches numériques et de fonction.

Si l'afficheur est LCD, pendant le pesage des différents symboles multifonction s'activent (voir le paragraphe 8).

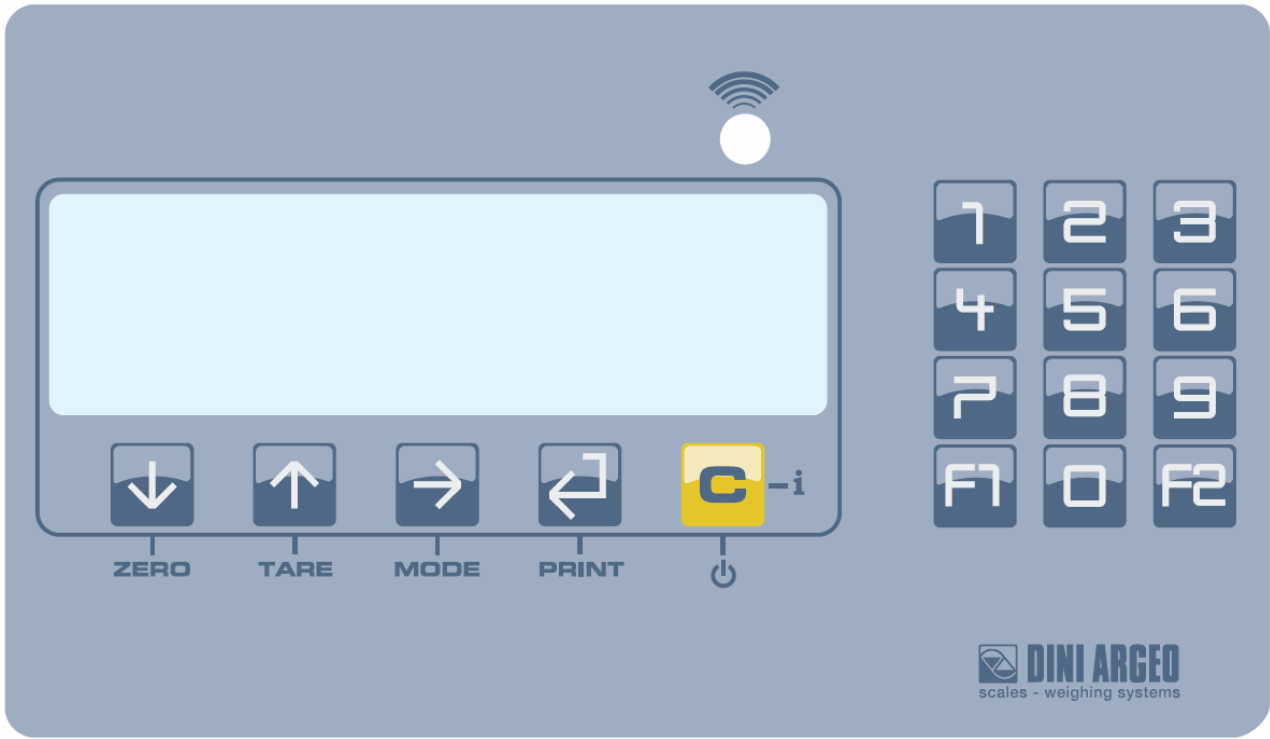

TPWLK "LOGISTIC"

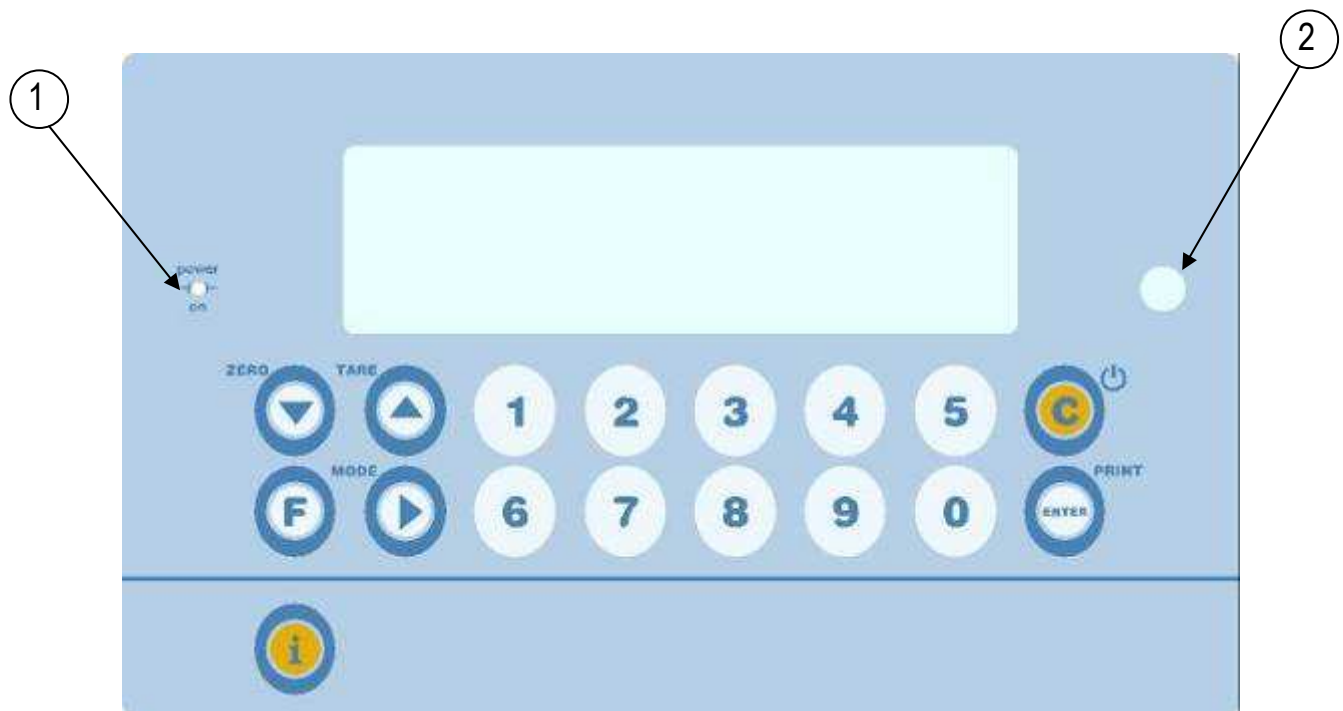

TPW "PROFESSIONAL" - TPWI

- 1 Indique le branchement de l'alimentation par le réseau.
- 2 Récepteur pour la réception du signal de la télécommande.

TOUCHES	FONCTION
ZERO	<ul style="list-style-type: none"> - Remet à zéro la valeur du poids brut affiché, si ce poids est dans la limite de +/- 2 % de la capacité. - Remet à zéro la valeur de tare négative. - Lorsqu'on entre des valeurs numériques, il fait défiler les chiffres numériques en arrière.
TARE	<ul style="list-style-type: none"> - Exécute une tare semi automatique, si appuyé pour un instante. - Permet d'entrer une tare manuelle par le clavier lorsque appuyé dans quelque seconde. - Remet à zéro une valeur négative de tare. - Lorsqu'on entre des valeurs numériques, il fait défiler les chiffres numériques en avant.
MODE	<ul style="list-style-type: none"> - Exécute la fonction spécifique de mode de fonctionnement sélectionné dans l'INSTALLATION. - Lorsqu'on entre des valeurs numériques, il sélectionne le digit à être modifié (de gauche à droite).
PRINT	<ul style="list-style-type: none"> - Exécute la fonction spécifique de mode de fonctionnement sélectionné dans l'INSTALLATION. - Lorsqu'on entre des valeurs numériques, il permet de les valider. - Pendant l'INSTALLATION, il permet de se rendre à un menu ou de valider un paramètre dans un menu. - Transmet les données via port sériel pour l'imprimante
C	<ul style="list-style-type: none"> - Exécute la mise en fonction/arrêt de l'instrument. - Lorsqu'on entre des valeurs numériques, il remet rapidement à zéro la valeur présent. - Dans l'INSTALLATION, il permet de sortir de un menu sans valider la modification effectuée.
F / F1	<ul style="list-style-type: none"> - Permet la sélection de la fonction souhaitée (voir le paragraphe 10 FONCTIONS SUPPLEMENTAIRES INDICATEUR AVEC CLAVIER A 17 TOUCHES ”.
i / F2	<ul style="list-style-type: none"> - Permet l'affichage de les informations métriques de la balance: portée, précision, valeur de poids minimal pour chaque plage de pesage configurée.
NUMERIC KEYBOARD	<ul style="list-style-type: none"> - Lorsqu'on entre des valeurs numériques, permet d'entrer la valeur souhaitée.

8. SYMBOLES SUR L’AFFICHEUR LCD

L’afficheur LCD est fourni de symboles indiquant l’état de fonctionnement de l’afficheur.



ECRAN LCD

NUMERO	SYMBOLE	FONCTION
(1)	→0←	Le poids relevé par le système de pesage est compris entre $-1/4 \div +1/4$ d'une division (poids égal à zéro par approximation).
(2)	~	Le poids est instable.
(3)		Fixe: Indique que l'heure sera affichée en format "HH:MM:SS". Clignotant: Indique que la carte date/heure n'est pas présent ou l'heure n'est pas affichée
(4)	NET	La valeur affichée est un poids net.
(5)	G	La valeur affichée est un poids brut, si la langue sélectionnée dans la configuration de l'impression est l'italien ou l'anglais.
(6)	B	La valeur affichée est un poids brut, si la langue sélectionnée dans la configuration dans l'impression est l'allemande, le français ou bien l'espagnol.
(7)		Indique le niveau de chargement de la batterie: voir paragraphe 9.5 - "SIGNALISATION NIVEAU DE BATTERIE".
(8)	MAX= MIN= e=	Indique la portée dans la plage de pesage pendant l'affichage des informations métriques. Indique la valeur minimale de poids dans la plage de pesage pendant l'affichage des informations métriques. Indique la précision dans la plage de pesage pendant l'affichage des informations métriques.
(9)	LT	Une tare bloquée est activée.
(10)	PT	Une tare manuelle est activée.
(11)	W1 W2 W3	On est dans la première plage de pesage. On est dans la deuxième plage de pesage. On est dans la troisième plage de pesage.
(12)		Indiquent le numéro du slave affichée dans le mode de fonctionnement REPETITEUR MONO - MULTIBALANCE. Dans les autres modes, la balance 1 est toujours affichée.

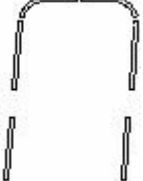
(13)	PCS	Le numéro de pièces est affiché.
(14)	kg	Indique l'unité de mesure utilisée ("kg" pour kilogramme, "g" gramme).
(15)	%	Indique la pourcentage de poids sur la balance (mode de fonctionnement " Pourcentage Poids Échantillon ").
(16)	t	Indique l'unité de mesure utilisée (ton).
(17)	LB	Indique l'unité de mesure utilisée (lb).
(18)		Sont montré autour des chiffres intéressés de sensibilité supérieure, pendant l'affichage de poids x 10.
(19)	*	Indique qu'une touche a été appuyée.
(20)	PEAK	La fonction PIC est activée
(21)	HOLD	La fonction HOLD est activée
(22)	SP1	Le relais n. 1 est activé (en option).
	SP2	Le relais n 2 est activé (en option).
	SP3	Le relais n. 3 est activé (en option).
	SP4	Le relais n° 4 est activé (en option)

9. FONCTIONS DE BASE

9.1 ZERO

En appuyant sur la touche ZERO on exécute automatique le zéro avec plate-forme déchargée dans un champ restreint de la portée totale (+/- 2 %); après avoir le poids annulé on affiche poids 0 et les voyants correspondants s'allument.

9.2 OPERATIONS DE TARE

TARE SEMI-AUTOMATIQUE

En appuyant sur la touche TARE on annule tous les poids présents sur la balance: le message «**tArE**» et 0 (poids net) en suivant s'affichent brièvement, les témoins correspondants s'allument.

NOTE: Il est possible d'entrer une tare semi-automatique seulement si le poids est AU MOIN EGAL A UNE DIVISION, STABLE (voyant de l'instabilité éteint) et VALABLE (pas en surcharge).

TARE MANUELLE A PARTIR DU CLAVIER

- Avec l'indicateur à 5 touches:

Appuyer TARE pendant quelques secondes: l'afficheur montre – tM – et puis "000000". Introduire la valeur désirée par les touches numériques:

ZERO augmente le digit clignotant

TARE diminue le digit clignotant

MODE sélectionne le digit (clignotant) à modifier (de gauche à droite).

C remet à zéro rapidement la valeur présent si appuyé brièvement; permet de rentrer en mode de pesage normal sans sauver les modifications éventuelles si appuyé longuement.

Confirmer par ENTER/PRINT, cette valeur sera soustraite de le poids pesée et les témoins correspondants s'allument.

- **Avec l'indicateur à 17 touches:**

1. introduire la valeur désirée en utilisant les touches numériques (Selon le modèle, appuyer sur "i" or "F2" pour insérer le point décimal).
NOTE: Sur le MASTER, appuyer sur la touche numérique 0 et introduire la valeur désirée en utilisant les touches numériques.
2. confirmer avec TARE;

NOTE : En cas où la valeur introduite n'est pas multiple de la précision de la balance, elle sera arrondie.

ANNULATION DE LA TARE

Il est possible d'obtenir l'effacement de la tare par modalités différentes:

- décharger la plate-forme et appuyer sur **TARE** ou **ZERO**.
- décharger partialement la plate-forme et appuyer sur **TARE** pour remettre à zéro l'afficheur.
- Appuyer sur C sans décharger la plate-forme.
- Introduire une tare manuelle égale à 0.

NOTE: Il est aussi possible de programmer l'effacement automatique de la tare (voir le paragraphe suivant).

SELECTION TARE MISE HORS SERVICE/TARE BLOQUEE/TARE DEBLOQUEE

Normalement, quand une valeur de tare a été introduite (automatique, manuelle ou de mémoire) en déchargeant le plateau de la balance, l'écran affiche la valeur de tare avec un signe négatif (TARE BLOQUEE). Eventuellement par commodité, il est possible de choisir une fonction permettant à la valeur de tare de s'effacer automatiquement après chaque déchargement de la balance (TARE DEBLOQUEE), ou de mettre hors service les fonctions de tare.

En cas de TARE DEBLOQUEE:

- **Dans le cas d'une TARE SEMI-AUTOMATIQUE, le poids net avant le déchargement de la balance peut aussi avoir été 0.**
- **En cas d'une TARE MANUELLE ou rappelée DE LA MEMOIRE, le poids net avant déchargement de la balance doit être plus grand que 2 divisions et stable.**

Pour programmer le type de tare:

- Mettre en marche l'indicateur, appuyer sur la touche TARE pendant la visualisation de la version du firmware (le menu typE est affiché).
- Appuyer plusieurs fois sur la touche ZERO (pour faire défiler les paramètres en avant) ou TARE (pour les faire défiler en arrière) jusqu'à atteindre le paramètre FModE.
- Appuyer sur ENTER/PRINT pour entrer dans le menu.
- Appuyer plusieurs fois sur la touche ZERO (pour faire défiler les paramètres en avant) ou TARE (pour les faire défiler en arrière) jusqu'à atteindre le paramètre tArE.
- Appuyer sur ENTER/PRINT pour entrer dans le paramètre.
- Sélectionner les options possibles par les touche ZERO ou TARE: LoCK (tare bloquée), unLoCK (tare débloquée), diSAb (tare hors service).
- Valider l'option souhaitée par ENTER/PRINT.
- Appuyer plusieurs fois sur la touche C jusqu'à le message SAVE? est affiché.
- Appuyer sur ENTER/PRINT pour valider les modifications faites, ou sur une autre touche pour ne pas sauvegarder.

Dans le indicateur avec clavier a 17 touches, il est également possible d'effectuer la sélection tare bloquée/débloquée pendant le pesage (avec tare en service); appuyer successivement sur les touches "F"+ "2". L'écran affiche "tA-L", c'est-à-dire TARE BLOQUEE sélectionnée. Appuyer à nouveau sur les mêmes touches: l'écran affiche "tA-U" c'est-à-dire TARE DEBLOQUEE sélectionnée.

L'indicateur retient la dernière sélection effectuée, aussi après son arrêt.

9.3 LIMITATION DE LA FONCTION TARE

Par instrument homologué il est possible de limiter les fonctions tare, en sélectionnant dans le step **SEtuP >> d.SALE >> yES (RIF.MAN.T)** les opérations, selon les spécifications en suivant :

PORTEE	FONCTIONNEMENT
< 100kg	Toutes les fonctions tare sont désactivées
≥ 100kg	<ul style="list-style-type: none"> - la valeur de TARE SEMIAUTOMATIQUE ne peut pas être modifiée par tare manuelle ou mémorisée. - On peut entrer ou modifier une tare manuelle ou mémorisée seulement si la balance est DECHARGEE. - Il est possible d'annuler la valeur de tare seulement avec la balance DECHARGE

Si l'instrument n'est pas homologué, le step **d.SALE** est seulement en lecture.

9.4 FONCTION D'ARRET AUTOMATIQUE

Il est possible d'activer l'arrêt automatique de l'indicateur (de 1 à 255 minutes), ou le désactiver ; **étant la balance déchargée**, l'arrêt automatique se met en marche quand le poids n'est pas levé ou une touche n'est pas appuyée pendant le temps configuré : le message clignotant "- oFF - " s'affiche et un signal acoustique est émis, puis l'indicateur s'arrête.

Pour la configuration de l'arrêt automatique, suivre les procédures comme ci-dessous :



- Mettre en marche l'indicateur, appuyer la touche TARE pendant la visualisation de la version du firmware (le menu typE est affiché).
- Appuyer plusieurs fois sur la touche ZERO (pour faire défiler les paramètres en avant) ou TARE (pour les faire défiler en arrière) jusqu'à atteindre le paramètre FModE.
- Appuyer on ENTER/PRINT pour entrer dans le menu.
- Appuyer plusieurs fois sur la touche ZERO (pour faire défiler les paramètres en avant) ou TARE (pour les faire défiler en arrière) jusqu'à atteindre le paramètre AutoFF.
- Appuyer on ENTER/PRINT pour entrer dans le paramètre.
- Sélectionner les options possibles par les touche ZERO ou TARE: "diSAb" (arrêt automatique hors service), EnAb (arrêt automatique hors service).
- En sélectionnant "EnAb" il est possible de choisir le nombre de minutes avant l'arrêt automatique de l'indicateur entrer un numéro de 1 à 255 (en utilisant la touche MODE pour sélectionner le digit à modifier et les touches ZERO/TARE pour le décrémenter/augmenter) et confirmer avec ENTER/PRINT.
- Appuyer plusieurs fois sur la touche C jusqu'à le message SAVE? est affiché.
- Appuyer sur ENTER/PRINT pour valider les modifications faites, ou sur une autre touche pour ne pas sauvegarder.

9.5 SIGNALISATION NIVEAU DE LA BATTERIE

Les indicateurs version TPWA - TPW "Professional" - TPWI peuvent reconnaître s'ils sont alimentés par batterie ou par réseau.

Pour les indicateurs version TPWLK e TPWN09 il faut afficher le type d'alimentation dans le pas **SEtuP >> ALiM**.

Si l'afficheur de l'indicateur est à LCD le niveau de charge est indiqué en phase de pesage par le symbole « batterie » :

-  : batterie chargée
 -  : batterie partiellement déchargée.
 -  : batterie déchargée: il faut brancher l'indicateur au réseau pour recharger ou substituer la batterie (selon le model).
- En outre le message "Low.bat " apparaît durant quelques secondes (tension au niveau minimal).

L'instrument indique aussi quand la batterie est en phase de chargement :

Phase de recharge:  →  →  →  →  ...

RECHARGE COMPLETE: 

NOTE:

- Pendant le rechargement l'instrument peut être utilisé normalement.
- L'instrument s'arrête automatiquement en cas de dévoltage sous le niveau minimal.
- Il est possible de visualiser le pourcentage de charge de la batterie en appuyant sur la touche **ZERO** lors de l'allumage (voir paragraphe 5 – "ALIMENTATION ET ALLUMAGE").

9.6 FONCTION "TILT"

Il est un dispositif qu'interrompt la fonction de pesage dans le cas où l'inclinaison de l'instrument est égale ou supérieure au 2% pour transpalettes ou 5% pour chariots élévateurs.

Sur l'écran il est visualisé le message "tilt" alterné à la valeur de poids.

L'actionnement du dispositif TILT a un retard de 3 secondes environ à partir du relèvement de l'inclinaison excessive.

Voir le schéma électrique (**REF.NOT.T**) pour la connexion du dispositif.

9.7 FONCTIONNEMENT A DOUBLE ECHELON (pour les instruments homologués en métrologie légale)

Le fonctionnement à double échelon (ou «multi-rang») permet une meilleure gestion de l'instrument dans l'intervalle d'utilisation, en divisant la portée en deux ou trois sous intervalles (ranges). Chaque sous intervalle est composé au maximum de 3000 points, afin d'obtenir la meilleure précision possible dans le première sous intervalle (double échelon) ou dans les premières deux (triple échelon).

Par exemple, il est possible d'homologuer un système de pesage avec une plate-forme et capteur de 10 kg, ayant il un seul intervalle d'utilisation:

- Intervalle single: portée 6 kg et précision 2 g (3000 points)
- Intervalle double: portée 6 / 3 kg et précision 2/1 g (3000 + 3000 points)
- Intervalle triple: 15 / 6 / 3 kg et précision 5/2/1 g (3000 + 3000 + 3000 points)

NOTE:

- Le capteur pour systèmes de pesage, qu'on veut homologuer en double ou triple échelon, doivent avoir des caractéristiques techniques meilleures que des capteurs pour homologation à single échelon.

Le fonctionnement à double échelon (ou multirang) est signalisé par le témoin correspondant. En passant dans le deuxième intervalle on active la double échelle, dans le troisième intervalle la troisième échelle. Pour revenir à la précision de la première échelle **il faut remettre à zéro**.

- La sélection du nombre des sous intervalles multi rang est configurée pendant le calibrage de l'indicateur (**RIF.MAN.T.**).

9.8 FONCTIONNEMENT PAR TELECOMMANDE (EN OPTION)

Si le modèle prévoit la télécommande, il est possible d'utiliser à distance la fonction des touches ZERO, TARE, MODE, ENTER/PRINT ou seulement de la touche TARE. Pour configurer le fonctionnement, procéder comme suit:

- Mettre en marche la balance, appuyer sur la touche TARE pendant la visualisation de la version du firmware (le menu "typE" est affiché).
- Appuyer plusieurs fois sur ZERO pour faire défiler les paramètres en avant ou sur TARE pour les faire défiler en arrière jusqu'on affiche le paramètre "FModE".
- Appuyer sur ENTER/PRINT pour entrer dans le menu.
- Appuyer plusieurs fois sur ZERO pour faire défiler les paramètres en avant ou sur TARE pour les faire défiler en arrière jusqu'on affiche le paramètre "irConF".
- Appuyer sur ENTER/PRINT pour entrer dans le paramètre.
- Sélectionner les options disponibles par les touches ZERO ou TARE: "ir no" (télécommande non active), "ir 1" (toutes les touches de la télécommande fonctionnent comme TARE) ou "ir 4" (les touches de la télécommande fonctionnent comme ZERO, TARE, MODE et ENTER/PRINT).
- Confirmer avec ENTER/PRINT.
- Appuyer la touche C plusieurs fois jusqu'on affiche le message "SAVE?".
- Appuyer sur ENTER/PRINT pour confirmer les modifications ou autre touche pour ne pas sauver.

Dans la configuration "multifonction", les touches de la commande ont les mêmes fonctions que les touches, qu'elles soient enfoncées UN INSTANT ou LONGUEMENT et correspondent aux touches suivantes de l'indicateur:

TOUCHE TELECOMMANDE	TOUCHE INDICATEUR
ZERO	ZERO
TARE	TARE
F1/MODE	MODE
F2/PRINT	ENTER/PRINT

9.8.1 FONCTION EN VEILLE

En configuration “multifonction”, en appuyant longuement sur la touche ZERO, il est possible de mettre l'instrument en veille; en appuyant sur n'importe quelle touche, on revient en pesage.

9.9 REGLAGE DATE/HEURE (EN OPTION)

L'indicateur peut être équipé de date/heure optionnel ou de série (selon le model) ; dans ce cas, au moment de la mise en marche le message “CLoCK” est affiché.

Pour configurer cette option procéder comme suit:

- Mettre en marche la balance, appuyer sur la touche TARE pendant la visualisation de la version du firmware (le menu typE est affiché).
- Appuyer plusieurs fois sur ZERO pour faire défiler les paramètres en avant ou sur TARE pour les faire défiler en arrière jusqu'on affiche le paramètre “FModE”.
- Appuyer sur ENTER/PRINT pour entrer dans le menu.
- Appuyer plusieurs fois sur ZERO pour faire défiler les paramètres en avant ou sur TARE pour les faire défiler en arrière jusqu'on affiche le paramètre “CLoCK”.
- Confirmer avec la touche ENTER/PRINT: il faut introduire JOUR (“dAy”), MOIS (“Month”), ANNEE (“yEAR”), HEURE (“hour”), MINUTE (“MinutE”). L'introduction de chaque paramètre doit être confirmée avec ENTER/PRINT.
- Appuyer la touche C plusieurs fois jusqu'on affiche le message “SAVE?”.
- Appuyer sur ENTER/PRINT pour confirmer les modifications ou autre touche pour ne pas sauver.

NOTE

- Par le clavier à 17 touches, il est possible d'afficher la date et l'heure pendant le pesage, en appuyant la touche F et 8 en séquence.
- Pour les modèles avec date/heure, en cas de débranchement de l'alimentation ou substitution batterie la date et l'heure reste pendant 5 minutes.
- **Le paramètre “CLoCK” est affiché si est présent l'option date/heure.**

9.10 FONCTION ECONOMISEUR D'ECRAN “SCREEN SAVER” (EN OPTION OU DE SERIE SELON LE MODEL)

Si l'indicateur est fourni de date/heure en option ou de série (selon le model), il est possible d'habiliter la fonction économiseur d'écran “Screen Saver”: après que la balance est déchargée pour un temps programmable (de 1 à 255 minutes), l'horaire est affiché en format “HH:MM:SS”, et on affiche le symbole . Au moment du relèvement d'une variation de poids, ou quand une touche est appuyée, l'indicateur revient à l'affichage du poids courant.

Pour configurer la fonction:

- mettre en marche la balance, appuyer sur la touche TARE pendant la visualisation de la version du firmware (le menu typE est affiché).
- Appuyer plusieurs fois sur ZERO pour faire défiler les paramètres en avant ou sur TARE pour les faire défiler en arrière jusqu'on affiche le paramètre “FModE”.
- appuyer sur ENTER/PRINT pour entrer dans le menu
- Appuyer plusieurs fois sur ZERO pour faire défiler les paramètres en avant ou sur TARE pour les faire défiler en arrière jusqu'on affiche le paramètre “SCr.SAV”.
- appuyer sur ENTER/PRINT pour entrer dans le paramètre
- sélectionner les options possibles par les touches ZERO ou TARE : “no” (désactivée), “YES” (activée).
- Confirmer avec ENTER/PRINT; si on sélectionne YES, il faut introduire le nombre des minutes, après les quels l'indicateur doit afficher l'horaire: entrer un numéro de 1 à 255 (en utilisant la touche MODE pour sélectionner le digit à modifier et les touches ZERO/TARE pour le décrémenter/augmenter) et confirmer avec ENTER/PRINT.
- Appuyer la touche C plusieurs fois jusqu'on affiche le message “SAVE?”.
- Appuyer sur ENTER/PRINT pour confirmer les modifications ou autre touche pour ne pas sauver.

NOTE: Le paramètre “SCr.SAV” est affiché si est révélée la date/heure.

9.11 EXECUTION DES IMPRESSIONS

Si la présence d'une imprimante a été configurée, l'impression des informations suivantes est exécutée:

- 4 lignes d'en-tête de 24 caractères.
- Poids BRUT
- Poids TARE
- Poids NET
- numéro du ticket
- date et heure (en option ou de série selon le model)
- un barre code CODE 39 (soit par étiqueteuse LP542PLUS soit par l'imprimante thermique TPR).

En plus de l'impression décrite ci-dessus, chaque mode de fonctionnement aura les impressions spécifiques décrites dans le mode de fonctionnement.

Exécution d'impressions avec balances pour usage interne NON réglementé.

Pour commander l'impression en cas de balance pour usage interne, les conditions suivantes sont impliquées:

- Le poids doit être stable;
- le poids brut doit être ≥ 0 ;
- l'imprimante est active;

NOTE: Dans les modes totalisateurs pour poursuivre l'impression du poids totalisé

- le poids doit être stable;
- le poids net doit être \geq d' 1 division avec totalisation normal et rapide;
- le poids net doit être \geq de 10 divisions avec totalisation automatique.
- la remise en service de l'impression est exécuté selon la configuration du paramètre "rEACt" dans l'installation: remise à zéro du poids net, poids instable, ou toujours (voir le paragraphe suivant 9.12).

Exécution des impressions avec des balances légales

Pour pouvoir exécuter une impression avec balance légale, les conditions suivantes doivent être présents:

- le poids doit être stable;
- le poids net doit dépasser la valeur minimale (20 divisions);
- la remise en service de l'impression est exécuté selon la configuration du paramètre "rEACt" dans l'installation: remise à zéro du poids net, poids instable, ou toujours (voir le paragraphe suivant 9.12).

Note:

- L'impression est confirmé avec le message "Print" affiché sur l'écran o "-tot-" en cas de totalisation.
- Si l'impression n'est pas réactivée l'écran affiche "no.0.unS"
- En cas de poids instable l'écran affiche le message "unStAb".
- Si le poids brut ou net est inférieur au poids minimum requis, en appuyant la touche ENTER/PRINT l'écran montre le message d'erreur "LoW".
- Si l'indicateur est en état d'underload ou overload, en appuyant sur la touche ENTER/PRINT l'écran montre le message d'erreur "un.oVEr".

Pour la configuration des impressions, se référer au paragraphe 9 dans le mode d'emploi technique (**RIF.MAN.T.**).

9.12 REMISE EN SERVICE DE LA FONCTION IMPRESSION ET OUTRES FONCTIONS DE L'INDICATEUR

Pendant l'usage de l'indicateur, il est possible d'afficher le message d'erreur "**no.0.unS**", avec signalisation acoustique; il signifie que l'impression ou la fonction souhaitée doivent être activées (afin d'éviter des exploitations casuels).

Il est possible de configurer la remise en fonction dans les modes suivantes: "remis à zéro du poids net", "poids instable", "toujours". Procéder comme suit:

- Mettre en marche la balance, appuyer sur la touche TARE pendant la visualisation de la version du firmware (le menu typE est affiché).
- Appuyer plusieurs fois sur ZERO pour faire défiler les paramètres en avant ou sur TARE pour les faire défiler en arrière jusqu'on affiche le paramètre "FModE".
- Appuyer sur ENTER/PRINT pour entrer dans le menu.

- Appuyer plusieurs fois sur ZERO pour faire défiler les paramètres en avant ou sur TARE pour les faire défiler en arrière jusqu'à ce qu'on affiche le paramètre "rEAct".
- Appuyer sur ENTER/PRINT pour entrer dans le paramètre.
- Sélectionner les options possibles par les touches ZERO ou TARE : "ZEro" (remise à zéro du poids net), "inSt" (poids instable), "ALWAYs" (toujours).
- Confirmer avec ENTER/PRINT.
- Appuyer la touche C plusieurs fois jusqu'à ce qu'on affiche le message "SAVE?".
- Appuyer sur ENTER/PRINT pour confirmer les modifications ou autre touche pour ne pas sauver.

9.13 AFFICHAGE DES DONNEES METRIQUES (inFO)

L'indicateur est doté d'une fonction INFO, grâce à laquelle il est possible d'afficher les données métriques de configuration:

- **Avec l'indicateur à 5 touches:** appuyer longuement sur **C** jusqu'à ce qu'on affiche "inFO", et relâcher.
- **Avec l'indicateur à 17 touches:**
 - appuyer une fois la touche "i"
 - appuyer successivement sur les touches **MODE** et **C**
 - appuyer longuement sur **C** jusqu'à ce qu'on affiche "inFO", et relâcher
- La valeur de la portée du premier échelon apparaît.
- Appuyer sur ZERO pour faire défiler les données comme de suite:
 Portée 1^{er} échelon ⇨ pesée minimale 1^{er} échelon ⇨ division 1^{er} échelon ⇨
 Portée 2^{ème} échelon ⇨ pesée minimale 2^{ème} échelon ⇨ division 2^{ème} échelon ⇨
 Portée 3^{ème} échelon ⇨ pesée minimale 3^{ème} échelon ⇨ division 3^{ème} échelon ⇨
 Portée 1^{er} échelon....
- Appuyer sur la touche TARE pour faire défiler en arrière les données métriques.
- Appuyer sur la touche C pour revenir au mode pesage.

NOTE:

- La pesée la plus petite possible correspond à 20 divisions du poids net.
- Les données du deuxième et du troisième échelon seront affichées seulement si effectivement configurées.

10. FONCTIONS SUPPLEMENTAIRES POUR LE INDICATEUR AVEC CLAVIER A 17 TOUCHES

10.1 ARCHIVES TARES EN MEMOIRE

30 espaces mémoire identifiés de 1 à 30 sont disponibles. On peut y entrer autant de valeurs connues de tare à rappeler que ce dont on a besoin.

Pour entrer ou modifier une valeur de tare:

- Appuyer successivement sur les touches **F** et **9**: l'écran affiche "t nn" où nn est le numéro de mémoire à entrer. Pour exemple en appuyant **01** et ENTER/PRINT, l'écran affiche "t00000" ou la valeur déjà existante dans l'espace de mémoire "01".
- Entrer la valeur de la tare via le clavier (on peut facilement annuler la valeur introduite par la touche **C**) et appuyer sur **ENTER/PRINT**.
- Répéter la séquence pour les espaces de mémoire suivants.

La valeur insérée doit être un multiple de la division minimale de la balance.

RAPPEL DES VALEURS DE TARE MEMORISEES

Pour rappeler une valeur mémorisée

- Appuyer successivement sur les touches **F** et **1**, l'écran affiche "t nn" où nn est le numéro de mémoire à entrer. En appuyant sur les touches numériques correspondantes à l'espace de mémoire voulu (01-30) et puis ENTER/PRINT, la tare sera mise en marche.

10.2 INTRODUCTION DES CODES D'IDENTIFICATION

Il est possible d'entrer un maximum de 2 codes numériques de 10 chiffres maximum chacun, comme vérification en cours d'impression:

- Appuyer successivement sur les touches **F** et **3**. L'écran affiche "*Id n*" où *n* est le numéro de code qu'on veut entrer.
- Appuyer sur la touche numérique 1 ou 2: l'écran affiche *00000* ou la dernière valeur introduite.
- Entrer le code via le clavier numérique, le confirmer avec ENTER/PRINT ou appuyer sur C pour sortir sans sauvegarder les modifications. Pendant l'insertion seulement les 6 derniers digits introduits seront affichés; toutefois il est possible de faire défiler tous les chiffres en utilisant la touche MODE.

Après l'insertion, le code sera imprimé automatiquement avec son sigle (ID1 ou ID2) dans chaque impression effectuée. Il est aussi possible de configurer l'annulation automatique du code après l'impression effectuée.

EN TOUS LES CAS, les codes en mémoire sont annulés quand on éteint l'indicateur.

NOTES:

- Toutes les valeurs comprises entre 0'000'000'001 et 9'999'999'999 sont valables, en tapant 0'000'000'000 le code est annulé.
- dans la modalité TOTALISATION, les codes sont imprimés seulement pendant l'impression du total.

SELECTION DU CODE BLOQUE / DEBLOQUE

Normalement le code est BLOQUE, c'est-à-dire qu'il reste en mémoire (et donc il est imprimé) tant qu'il est annulé ou l'instrument est arrêté. Il est toutefois possible d'effacer le code après l'impression (CODE DEBLOQUE):

- Appuyer successivement sur les touches **F** et **4**; l'écran affiche "*MId n*".
- Appuyer sur "1"; l'écran affiche "*Id1 U*", ce que signifie que le CODE 1 sera DEBLOQUE.
- Appuyer de nouveau sur les mêmes touches: l'écran affiche "*Id1 L*", ce que signifie que le CODE 1 sera BLOQUE.
- Répéter la sélection pour le CODE 2.

10.3 BLOCAGE DU CLAVIER

Il est possible de désactiver les fonctions du clavier pour éviter des pressions accidentelles:

- Appuyer en séquence les touches **F** et **0**: le message "LoC.kEY" (CLAVIER BLOQUE) est affiché pour un moment.
- Si on appuie sur n'importe quelle touche le message "LoCkEd" s'affiche.
- Pour DEBLOQUER le clavier, appuyer encore sur les touches **F** et **0**: le message "unL.kEY" (CLAVIER DEBLOQUE) s'affiche un instant.

NOTE: le clavier peut être mis hors service aussi en désactivant une interface de l'option carte extension, si configurée (aussi dans l'indicateur à 5 touches): se référer au paramètre "inPutS" de l'installation (**RIF.MAN.T**); dans ce cas quand on verrouille ou active les touches le message n'apparaît pas sur l'afficheur, lors de la pression d'une touche l'écran visualise durant un instant "LoCkin".

10.4 REPETITION DE LA DERNIERE IMPRESSION EXECUTEE

Appuyer successivement sur les touches **F** et **PRINT**: la dernière impression exécutée par l'indicateur sera répétée.

NOTE: L'extinction entraîne la perte des informations de la dernière impression exécutée; cette fonction est donc désactivée jusqu'à l'exécution de la première impression.

11. MODES DE FONCTIONNEMENT SELECTIONNABLES

En plus de la fonction base de pesage normal avec soustraction de tare et transmission éventuelle de données, l'indicateur peut exercer une fonction supplémentaire au choix parmi les fonctions suivantes:

CONVERSION UNITE' DE MESURE EN LIVRES, NET/BRUT, POINT DE CONSIGNE SUR POIDS BRUT, POINT DE CONSIGNE SUR POIDS NET, ENTREE /SORTIE, REPETITEUR MONO - MULTIBALANCE, MEMOIRE ALIBI, CONTROLE DE TOLERANCE +/-, POURCENTAGE POIDS ECHANTILLON, VISUALISATION AVEC SENSIBILITE' AMPLIFIEE X 10, BLOCAGE DE POIDS SUR L'AFFICHEUR, RELEVEMENT DE PIC, TOTALISATEUR HORIZONTAL, TOTALISATEUR VERTICAL, COMPTE-PIECES.

Chaque mode de fonctionnement prévoit le démarrage de différents témoins de fonction, décrites en détails dans les paragraphes "TOUCHES ET INDICATIONS SUR LE PANNEAU AVANT", et "SYMBOLES SUR L'AFFICHEUR LCD".

Pour configurer le mode de fonctionnement, procéder comme de suite:

- Mettre en marche la balance, appuyer sur la touche TARE pendant la visualisation de la version du firmware (le menu typE est affiché).
- Appuyer plusieurs fois sur ZERO pour faire défiler les paramètres en avant ou sur TARE pour les faire défiler en arrière jusqu'on affiche le paramètre "FModE".
- Appuyer sur ENTER/PRINT pour entrer dans le menu (le menu "Funct" s'affiche).
- Appuyer sur ENTER/PRINT pour entrer dans le paramètre.
- Appuyer sur ZERO ou sur TARE pour sélectionner les options possibles:
 - Std** Conversion unité de mesure
 - ntGS** Conversion net / brut
 - StPG** Points de consigne sur le poids BRUT
 - StPn** Points de consigne sur le poids NET
 - inout** pesée en entrée/sortie
 - MAStR** Répétiteur mono - multi balance
 - ALibi** Mémoire alibi
 - ChECK** Contrôle de tolérance +/-
 - PErC** Pourcentage poids échantillon
 - UiSS** Sensibilité x 10
 - hLd** Blocage de poids sur l'afficheur
 - PEAK** Relèvement de pic
 - tot o** Totalisation horizontale
 - tot S** Totalisation verticale
 - Coun** Comptage de pièces
- Confirmer avec ENTER/PRINT; si on sélectionne le mode inout, MAStEr, ChECK, PErC., tot 0, tot S ou Coun il faut sélectionner un ou plus paramètre de fonctionnement: à ce sujet, se référer au paragraphe du mode de fonctionnement pour la description correspondante.
- L'instrument va automatiquement dans le paramètre suivant.
- Appuyer la touche C plusieurs fois jusqu'on affiche le message "SAVE?".
- Appuyer sur ENTER/PRINT pour confirmer les modifications ou autre touche pour ne pas sauver.

NOTE: Un fois le mode de fonctionnement sélectionné, si l'imprimante est présente, l'impression standard relative à l'imprimante sélectionnée dans le paramètre **SEtuP** >> **SErIAL** >> **PrMODE**, **RIF.MAN.T** est automatiquement activée.

11.1 CONVERSION UNITE DE MESURE EN LIVRES (Std)

En appuyant la touche MODE la conversion entre le poids de l'unité de mesure de la balance et le poids en livres et vice versa est exécutée.

NOTE:

- La conversion est effectuée par chaque unité de mesure configurée durant la calibration.
- Avec l'instrument HOMOLOGUE, le temps d'affichage du poids en livres est de 5 secondes après lesquelles il revient à l'affichage dans l'unité de mesure de la balance. Pendant l'affichage en livres il n'est pas possible d'imprimer le poids (à la pression de ENTER/PRINT le message "ConV." apparaît et un signal acoustique est émis).

11.2 CONVERSION NET/BRUT (ntGS)

Si une tare est configurée, en appuyant MODE le poids brut s'affiche pendant 3 secondes environ.

NOTE: il n'est pas possible d'imprimer pendant l'affichage du poids brut.

11.3 POINTS DE CONSIGNE SUR POIDS BRUT (StPG)

Dans ce mode de fonctionnement, en fonctionnement normal, on active la fonction des relais sur le poids BRUT; il est possible d'utiliser jusqu'à 4 relais par des cartes en option.

Dans le menu **output** de l'INSTALLATION (**RIF.MAN.T**), l'on peut configurer le mode de fonctionnement pour chaque relais à utiliser: pas de modes, avec hystérésis (point de consigne d'activation et de désactivation) sans hystérésis (point de consigne seul).

En outre il est possible configurer l'état des relais (normalement ouverts ou normalement fermés), ou le type de contrôle (direct ou en poids stable).

MODE HYSTERESIS

On introduit 2 POINTS DE CONSIGNE pour chaque relais: une consigne de DESACTIVATION, qui désactive les relais concernés quand le poids brut descend sous ce niveau, une consigne d'ACTIVATION, qui, quand le poids brut dépasse ou est égal à la valeur de consigne, active le relais.

En maintenant appuyé sur la touche ENTER/PRINT pendant environ 3 secondes les POINTS DE CONSIGNE de DESACTIVATION et ACTIVATION, seulement pour les relais configurés:

L'afficheur montre "S1 oF" (SETPOINT DESACTIVATION relais 1): appuyer ENTER/PRINT pour entrer dans la fonction.

Utiliser la touche MODE pour choisir le chiffre à incrémenter (CHIFFRE CLIGNOTANT), la sélection des chiffres se fait de gauche à droite.

- Choisir la valeur en utilisant la touche MODE.
- Décrémenter/augmenter la valeur en utilisant ZERO ou TARE.
- Après de l'introduction des valeurs, confirmer avec ENTER/PRINT.
- L'afficheur montre " S1 on " (SETPOINT ACTIVATION relais 1): insérer la valeur de poids comme pour le SETPOINT précédent et confirmer par ENTER.
- Avec la touche C, on met à zéro rapidement la valeur de consigne.
- Procéder d'une manière analogue pour les paramètres "Sb2.oF", "Sb2.on", "Sb3.oF", "Sb3.on", "Sb4.oF", "Sb4.on" (si présents).
- Après la programmation des points de consigne, il faut sortir avec la touche C pour revenir au mode pesage.

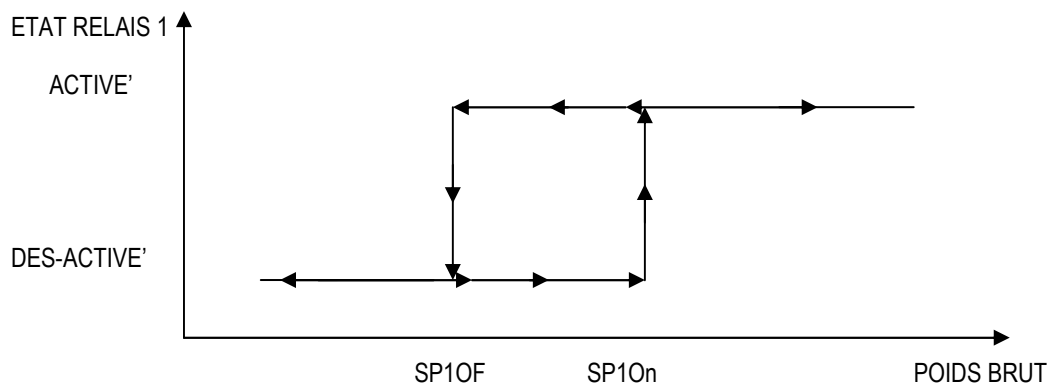

NOTES

- Si le mode de fonctionnement des relais n'a pas été configuré, la pression prolongée de la touche ENTER/PRINT **n'a pas aucun effet.**
- le SETPOINT de DESACTIVATION doit être inférieur ou égale à celui de l'ACTIVATION;
Si on programme comme SETPOINT de DESACTIVATION une valeur supérieure à celle de l'ACTIVATION, l'indicateur la changera automatiquement en la même valeur que le paramètre d'ACTIVATION et signalera l'anomalie par le message "ModiFY" à la sortie du MENU' de configuration des SETPOINT.
- Si dans le SETPOINT de l'ACTIVATION est introduite une valeur inférieure à celle de la DESACTIVATION, l'indicateur ne permet pas de confirmer.
- La valeur 0 est valable tant dans le point de consigne d'activation que dans le point de consigne de désactivation, et seulement les points de consigne plus grands ou égaux à zéro sont admis.
- Le contrôle de poids reste actif sur la valeur de consigne, aussi pendant la modification du SETPOINT, jusqu'à confirmation d'une nouvelle valeur.
- Au démarrage les relais sont gérés au moment où le poids est affiché, et ils reviennent à leur configuration de l'installation technique. Il n'est pas possible de les gérés en entrant dans les installations techniques.
- Les opérations de tare sont actives.

MODE SANS HYSTESIS

Analogue au mode de fonctionnement avec hystérésis, sauf qu'on peut insérer une seule valeur de CONSIGNE (donc le point de consigne d'activation est égal à le point de consigne de désactivation).

11.4 POINT DE CONSIGNE SUR POIDS NET (StPn)

En sélectionnant ce mode dans le fonctionnement standard de la balance, on active la fonction des relais sur le poids NET; l'introduction des points de consigne et les notes de fonctionnement sont analogues au mode poids brut.

11.5 ENTREE / SORTIE (in-out)

Mode de fonctionnement pour afficheur simple avec fonction de pesage entrée/sortie: l'indicateur mémorise par confirmation de l'opérateur les deux valeurs de poids et effectue la différence entre les deux, en imprimant automatiquement les données (si l'imprimante a été configurée comme active).

Une fois sélectionnée la fonction entrée/sortie, le message tyPE est affiché dans quelques secondes, et il faut sélectionner le mode d'impression avec ENTER/PRINT :

G.t. gross/tare:

BRUT Poids plus grand avec unité de mesure.

TARA Poids plus petit avec unité de mesure.

NETTO Différence entre BRUT et TARE avec unité de mesure.

1st.2nd première pesée/deuxième pesée:

PESEE 1 Premier poids avec unité de mesure.

PESEE 2 Deuxième poids avec unité de mesure.

NET Différence sans signe entre PESEE1 et PESEE 2 avec unité de mesure.

in.out entrée/sortie:

ENTREE Premier poids avec unité de mesure.

SORTIE Deuxième poids avec unité de mesure.

NET Poids Zéro avec unité de mesure. >> si PESEE 1 = PESEE 2

NET ENTREE >> si PESEE 1 > PESEE 2
Différence sans signe ENTREE et SORTIE avec unité de mesure.

NET SORTIE >> se PESEE 1 < PESEE 2
Différence sans signe ENTREE et SORTIE avec unité de mesure.

PROCEDURE:

- Par la touche MODE de l'indicateur à 5 touches (ou les touches "F"+ "1" de l'indicateur à 17 touches), la première pesée est stockée, " - - 1 - - -" est affiché avec un signal acoustique prolongé.

- En appuyant encore la touche MODE de l'indicateur à 5 touches (ou les touches "F"+ "2" de l'indicateur à 17 touches), la deuxième pesée est stockée, "-- 2 --" est affiché avec un signal acoustique prolongé.
- **NOTE:** la deuxième pesée est stockée seulement quand la configuration du paramètre "rEACt!" de l'installation (remise à zéro du poids, poids instable, ou toujours) est respecté, voir le paragraphe 9.12 "REMISE EN SERVICE DE LA FONCTION IMPRESSION ET OUTRES FONCTIONS DE L'INDICATEUR".
- Au terme du stockage de la deuxième pesée, l'impression des données est commandée.

Le cycle de pesage peut être arrêté avec ENTER/PRINT (indicateur à 5 touches) ou C (indicateur à 17 touches) après la lecture du premier poids: sur l'afficheur apparaît le message "CLEAR ?" avec signal acoustique prolongé. Appuyer sur ENTER/PRINT pour confirmer l'annulation de la première pesée stockée ou une autre touche pour ne pas confirmer.

NOTE:

- Le poids est accepté si:
Avec balance PAS REGLEMENTE: s'il y a un poids STABLE supérieur à 0.
Avec balance pour usage REGLEMENTE: s'il y a un poids STABLE dépassant les 20 divisions.
Si la configuration du paramètre rEACt de l'installation (remise à zéro du poids, poids instable, ou toujours) est respecté, voir le paragraphe 9.12 "REMISE EN SERVICE DE LA FONCTION IMPRESSION ET OUTRES FONCTIONS DE L'INDICATEUR".
- Les opérations de tare ne sont pas acceptées.

11.6 REPETITEUR MONO - MULTIBALANCE (MAstr)

Le système est composé d'un ou plusieurs indicateurs (maximum 4, que nous appellerons **SLAVES**), reliés à un ou plusieurs systèmes de pesage, qui sont en communication avec un autre indicateur (que nous appellerons **MASTER**) avec fonction de répéteur de poids; sur ce dernier on peut indiquer (ou imprimer si l'imprimante est présent) le poids de chaque indicateur et donc système de pesage raccordé, ou la somme des poids émis par chaque balance.

Sur le MASTER, en sélectionnant par ENTER/PRINT ce mode de fonctionnement :

- il est demandé d'introduire le nombre de SLAVES qui on veut connecter: Brièvement le message "nuMSL" apparaît, puis on introduit le nombre (compris entre 01 et 04).
- il est demandé d'introduire le type de protocole (**REF.NOT.T**)
- on demande d'introduire le type de clavier du SLAVE (**REF.NOT.T**)

Il faut qu'un mode différent de "MAstr" soit configuré pour les SLAVES et introduire un code (compris entre 01 et 04, pour identifier chaque SLAVE) dans le paramètre SEtUP >> SERIAL >> CoMPC >> PCModE >> 485 (**voir installation, RIF.MAN.T**).

NOTE:

Dans ce mode de fonctionnement pour le port imprimante sont activé les modes de transmissions à l'imprimante et le mode de transmission "rEPE6", voir paragraphe 7.4 MODES DE TRANSMISSION DES PORTS SERIE, **REF.NOT.T**.

FONCTIONNEMENT

À la mise sous tension, le MASTER se prépare pour la communication avec les SLAVES présents (message "EC0 n", ou n est la quantité de SLAVE qu'il cherche de relever): quand il a relevé au moins une unité SLAVE, il se connecte à lui par l'adresse 485 le plus bas.

- **Si le MASTER dispose du clavier à 5 touches**, en appuyant plusieurs de fois sur MODE
 - si est configuré un seul slave celui ci est répété également sur le slave actuellement actif;
 - Si sont configurés plusieurs slaves on passe de SLAVE en SLAVE, en suivant la succession d'adresses 485: l'afficheur montre "SCA n" (ou n est la quantité de SLAVES), puis il affiche le poids transmis par le SLAVE sélectionné. Dans cette modalité, toutes les 10 secondes environ, le message "SCA n" apparaît sur l'écran, ou n est le numéro de la balance active. Ceci pour indiquer l'origine de la donnée indiquée,
En appuyant sur les touches ZERO, TARE et ENTER/PRINT de l'unité MASTER, ces touches sont "répétés" aussi sur le SLAVE actuellement en communication.

Il est possible de montrer la somme des poids présents sur toutes les balances relevées, (même si inférieures au nombre affiché dans le pas FModE >> FunCt. >> MAstr >> NuMSL, pourvu que cette valeur soit supérieur à 1) en appuyant sur MODE pendant quelques secondes: l'afficheur indique "SUM", puis la somme des poids nets sur les balances relevées.

Dans l'affichage de la somme:

- L'indication "SUM" est affichée toutes les 10 secondes pour indiquer l'origine de la somme des poids présents sur les balances.
 - L'unité de mesure de référence est celle du SLAVE avec l'adresse plus bas en communication avec le master; si les autres poids ont des unités de mesure différentes, ils seront convertis automatiquement.
 - Si la somme des poids est supérieure à 999999, les diodes s'allument en haut de l'écran.
 - Si la somme des poids est inférieure à -99999, les segments inférieurs de l'afficheur seront allumés
 - Si la somme des poids n'est pas valide (parce qu'un ou plusieurs slaves se trouvent en sous charge (ou en surcharge), les segments du milieu de l'afficheur. seront allumés
- **Si le MASTER dispose d'un clavier à 17 touches**, le fonctionnement est similaire au précédent. En appuyant sur les touches numériques:
- Si est configuré un seul slave ceux-ci sont répétés également sur le slave actuellement actif;
 - Si sont configurés plusieurs slave il est possible de sélectionner directement le numéro du SLAVE saisi par la touche numérique du clavier (**EXAMPLE: MASTER → pression touche 1 → sélection SLAVE 1**).
- NOTE:** la fonctionnalité de la touche MODE est comme dans la modalité précédente.

EXECUTION DE L'IMPRESSION

Si une imprimante est configurée sur le MASTER, il est possible d'y adresser les imprimés configurées dans l'ordinateur SLAVE actif, en appuyant sur la touche dédiée sur le MASTER or sur l'ordinateur SLAVE (selon la fonction saisie dans l'ordinateur SLAVE):

- Si l'imprimante a été configurée sur le SLAVE (paramètre **SEtuP >> SEriAL >> CoMPrn >> PrModE, REF.NOT.T**) mais non sur le MASTER, on effectue l'impression sur le SLAVE.
- Si l'imprimante a été configurée soit sur le SLAVE soit sur le MASTER, on effectue l'impression sur le MASTER.
- Si l'imprimante a été configurée sur le SLAVE mais non sur le MASTER, il n'est pas possible d'imprimer.

Si plusieurs SLAVES sont présents dans le système, on ajoutera sur chaque impression le numéro du SLAVE qui a transmis le poids.

En outre, en appuyant sur la touche PRINT pendant la visualisation de la somme, il est possible d'effectuer une impression avec les poids des tous les SLAVES relevés et somme des poids présent sur toutes les balances.

Pour la configuration d'un tel format référez au paragraphe 9 - "PROGRAMMATION DE L'IMPRESSION", **REF.NOT.T**.

ATTENTION:

- Pour configurer la fonction de répéteur de poids, il suffit qu'un seul indicateur SLAVE soit en état de marche. À l'allumage le MASTER se positionne automatiquement sur le premier (numéro d'adresse 485 le plus bas) SLAVE en état de marche; si tous les indicateurs sont éteints (off) ou si le signal radio n'arrive pas au MASTER, le message "ECo n" est montré sur l'afficheur où n est le numéro d'adresse du SLAVE avec lequel il cherche à communiquer.
- Si sont présents plusieurs slaves, il n'est possible dans aucun cas de transmettre la fonctionnalité de la touche **MODE** au slave actif.
- Pour exécuter la fonction de somme, il faut avoir connexion avec au moins deux SLAVES.
- Dans la modalité somme, on ne peut pas transmettre le fonctionnement des touches ZERO, TARE, ENTER/ PRINT et **C** aux SLAVES.
- Si on perd la communication avec le SLAVE actuellement répété sur le master, le MASTER cherche de rétablir la communication: si cela n'est pas possible après env. une seconde, il se mettra en communication avec le SLAVE suivant.
- Si on perd la communication avec un SLAVE en modalité somme, le MASTER cherche de rétablir la communication: si la tentative réussit, on reste dans la modalité somme. Si on passe à la modalité répéteur du SLAVE suivant.
- En maintenant appuyer la touche **C** sont répétés sur le slave actif, pour éteindre l'indicateur master il faut que celui-ci soit dans la phase de relèvement du slave (massage "ECo n" sur l'écran à LED, où n est le numéro du SLAVE qui est en train de relever).

11.7 MEMOIRE ALIBI (ALibi) (OPTIONNELLE)

La mémoire alibi permet la mémorisation des valeurs de poids transmises à l'ordinateur afin de les utiliser dans autre application ou élaboration de données. Les valeurs stockées peuvent être rappelées via porte série du PC ou directement sur l'afficheur pour un contrôle suivant.

La mémorisation d'une pesée arrive par pression de la touche ENTER/PRINT, ou en introduisant la commande PID via un ordinateur. L'indicateur transmet vers PC la valeur de poids brut, de tare et une troisième valeur d'identification ID qui identifie de façon univoque cette pesée.

Le ID est un code numérique écrit comme de suite:

<Nombre réécriture> - <nombre pesée>

- Nombre réécriture: nombre de 5 digits de 00000 à 00255, qui indique le nombre de réécritures complètes mémorisées dans la mémoire alibi.
- Nombre pesée: nombre de 6 digits de 000000 à 131072, qui indique le nombre de pesées dans la réécriture actuelle dans la mémoire alibi.

A chaque mémorisation le nombre des pesées est augmenté de 000001; atteignant la valeur 131072, il repart de 000000 et le nombre de réécriture est augmenté de 000001.

Par conséquent, la pesée relative à un code d'identification (ID) ne peut être vérifiée que si:

- elle a un numéro de réécriture égal au numéro actuel de l'alibi memory et un numéro de pesée inférieur ou égal à la dernière valeur reçue par la commande "PID";
- elle a un numéro de réécriture supérieur ou égal à zéro, mais inférieur de 1, par rapport à la valeur actuelle de l'alibi memory, et un numéro de pesée supérieur à la dernière valeur reçue par la commande "PID".

Exemple:

Si la pesée mémorisée est:

"PIDST,1, 1.000kg, 1.000kg,00126-131072"

La pesée que suit est:

"PIDST,1, 1.000kg, 1.000kg,00127-000000"

La mémorisation d'une pesée dans la mémoire alibi est possible seulement si le poids est stable et valide (c'est à dire pas en underload ni en overload), si le poids brut est égal ou supérieur à zéro et sans l'alarme de TILT (voir paragraphe 9.6).

Il est possible de mémoriser une pesée par touche seulement si :

- la fonction est rétabli (iou bien si le poids net est remise à zéro ou poids instable, ou toujours selon comme est configuré le pas **F.Mode** >> **rEAct** dans le setup technique, **REF.NOT.T.**)
- le poids net est minimum 20 divisions avec appareil homologué.

Si ces conditions ne sont pas vérifiées on aura:

- une réponse "NO" à la commande PID au lieu de l'ID
- pas de transmission en appuyant sur la touche ENTER/PRINT

Après avoir transmis le poids avec ID par la touche ENTER/PRINT, le message " tr.id " s'affiche pendant 2 secondes, et la chaîne transmis est comme de suite:

<ESC>[II]PIDSS,B,LLLLLLLLLLUU,YYTTTTTTTTTUU,(ID | NO)<STX>.

Voir le paragraphe en suivant "Commandes sérielles" pour la description de la chaîne.

NOTE:

- Soit l'instrument homologué soit non homologué, il est toujours possible de mémoriser une pesée par la commande sérielle PID si le poids est compris entre sa capacité maximale.

LECTURE DE PESEES EFFECTUEES

Pour afficher sur l'indicateur les informations correspondantes à les pesées effectuées:

- appuyer sur la touche **MODE**.
- Le message "rew.id" apparaît, puis il faut entrer le nombre de réécriture (de 00000 à 00255) et appuyer sur ENTER/PRINT.
- Le message "id" apparaît, puis il faut entrer le nombre de réécriture (de 00000 à 00255) et appuyer sur ENTER/PRINT.
- Maintenant il est possible d'afficher en séquence les informations des pesées, et les faire défiler par la touche ZERO (en avant) ou sur la touche TARE (en arrière):
 - "ch. x", où x est le numéro de la balance (toujours 1).
 - " um yy", où yy est l'unité de mesure (kg, g, t ou lb).

- Poids brut (le message "GroSS" apparaît pendant une seconde et de suite la valeur du poids brut).
 - Poids tare (les message "tArE" ou "tArEpt" (tare manuelle) apparaissent pendant une seconde et de suite la valeur de la tare).
- Appuyer sur C pour revenir au mode pesage.

NOTES:

- si la mémoire alibi est vide, en appuyant sur MODE le message "EMPTY" apparaît pendant environ une seconde, un signal acoustique d'erreur est émis et on revient au mode pesage.
- Si l'ID n'est pas valable, c'est-à-dire qu'il n'est pas correspondant à une pesée mémorisée, le message apparaît, un signal acoustique d'erreur est émis et on revient au mode pesage.

INITIALISATION DE LA MEMOIRE ALIBI

Il est possible d'effacer toutes les pesées effectuées et initialiser la mémoire alibi; cette opération peut être exécutée directement par l'indicateur (voir le paramètre "SETUP" >>"ini.AL", **RIF.MAN.T**) ou par une commande sérielle (voir le paragraphe suivant)

NOTE:

- Il n'est pas possible d'effacer une seule pesée.
- L'initialisation est possible seulement avec instrument non homologué.

COMMANDES SERIELLES:

Autres aux commandes décrites dans le paragraphe "6.5 FORMAT DES COMMANDES SERIALI", **REF.NOT.T.**, dans ce mode de fonctionnement, sont disponibles également les commandes suivantes.

MEMORISATION DES PESEES**Commande**

[II]PID<CRLF> ou <ESC>[II]PID<STX>

et

[II]PIDD<CRLF> ou <ESC>[II]PIDD<STX>

où:[II]: adresse 485

<ESC>: caractère ascii 27 décimale

<STX>: caractère ascii 2 décimale

Réponse de l'instrument à la commande [II]PID<CRLF>:

[II]PIDSS,B,LLLLLLLLLLUU,YYTTTTTTTTTUU,(ID | NO)<CRLF>

Réponse de l'instrument ou à la commande <ESC>[II]PID<STX>:

<ESC>[II]PIDSS,B,LLLLLLLLLLUU,YYTTTTTTTTTUU,(ID | NO)<STX>

Réponse de l'instrument à la commande [II]PIDD<CRLF>:

[II]PIDDSS,B,LLLLLLLLLLUU,YYTTTTTTTTTUU,(ID | NO),(dd/mm/yybbhh:mm:ss|"NO DATE TIME")<CRLF>

Réponse de l'instrument ou à la commande <ESC>[II]PIDD<STX>:

<ESC>[II]PIDDSS,B,LLLLLLLLLLUU,YYTTTTTTTTTUU,(ID | NO),(dd/mm/yybbhh:mm:ss|"NO DATE TIME")<STX>

ou:

[II]	adresse 485 (seulement en transmission en mode 485)
SS	"OL" (overload = surcharge) o "UL" (underload = sous charge) o "ST" (poids stable) o "US" (poids instable) o "TL" (adresse TILT fermé).
B	numéro de la balance (toujours 1)
LLLLLLLLLL	poids brut (10 digits)
UU	unité de mesure
YY	2 espaces si la tare est égal à zéro ou tare semi-automatique, "PT" si la tare est manuelle
TTTTTTTTTT	tare (10 digits)

ID	XXXXX-YYYYYY ou: XXXXX est le numéro de réécriture (5 digits, de 00000 à 00255) et YYYYYY est le numéro de pesée (6 digits, de 000000 à 131072).
dd/mm/yy	Date en format "gg/mm/aa" (seulement avec commande PIDD)
bb	2 caractères d'espace, caractère ascii décimal 32 (seulement avec commande PIDD)
hh:mm:ss	Heure en format "hh:mm:ss" (seulement avec commande PIDD)

Si le poids brut est négative ou instable la valeur de poids est mémorisée mais non l'ID, qui est remplacé par "NO". Dans ces derniers cas le poids n'est pas mémorisé dans la mémoire alibi.

Dans le cas où la date/heure ne soit pas relevée ou présente, la commande PIDD fait afficher le poids mais non la date et l'heure, et on affiche le message "NO DATE TIME".

LECTURE DES PESEES

Commande:

[II]ALRDXXXXX-YYYYYY <CR o CRLF>

Où: [II] adresse 485 (seulement en transmission en mode 485)
 XXXXX numéro de réécriture (de 00000 à 00255)
 YYYYYY numéro de pesée (de 000000 à 131072)

Réponse de l'instrument:

[II]B,LLLLLLLLLLUU,YYTTTTTTTTTUU<CR o CRLF>

où: [II] adresse 485 (seulement en transmission en mode 485)
 B numéro balance (toujours 1)
 LLLLLLLLLL poids brut en 10 digits
 UU unité de mesure
 YY 2 espaces en cas de tare nulle ou tare, PT en cas de tare manuelle
 TTTTTTTTTT poids tare en 10 digits

EFFACEMENT DE MEMOIRE ALIBI (seulement avec instrument non homologué)

Commande:

[II]ALDL <CR o CRLF>

où [II] adresse 485 (seulement en transmission en mode 485)

Réponse de l'instrument:

[II]ALDLOK <CR o CRLF> si l'effacement a été mené a terme

[II]ALDLNO <CR o CRLF> si l'effacement n'a pas été mené a terme

NOTE: pendant l'effacement, l'afficheur affiche "WAI" et toutes les fonctions de l'indicateur se "congelent".

Les commandes sont ignorées si le mode de fonctionnement Mémoire Alibi n'est pas activé.

11.8 CONTRÔLE DE TOLÉRANCE +/- (CHECK)

Dans ce mode de fonctionnement l'instrument commande le fonctionnement des icônes SP1, SP2, SP3 et SP4 de l'afficheur LCD et des 4 relais des 2 cartes d'expansion (en option), sur la base d'une valeur de POIDS CIBLE, une valeur de TOLERANCE INFERIEURE, une valeur de TOLERANCE SUPERIEURE et un seuil D'ACTIVATION, librement programmées.

------(thrESh)------(t.Min)-----POIDS CIBLE------(t.MAX)-----

Il est possible d'effectuer le contrôle sur le poids brut ou sur le poids net: dans le SETUP TECHNIQUE, après la sélection du mode Check, le système demande de sélectionner "GroSS" (poids brut) ou "nEt" (poids net). La sélection du type de contrôle (net ou brut), provoque la configuration de default des paramètres relatifs aux relais.

En configurant la seuil d'activation du mode de fonctionnement; si le poids est au-dessous du seuil configuré, aucun contrôle n'est effectué; en revanche, si le poids atteint ou dépasse le seuil, le contrôle sur la tolérance est activé.

SAISIE DE LA SEUIL, DU CIBLE ET DES TOLÉRANCES

- Appuyer sur la touche **MODE**, l'instrument affiche d'abord "tArGEt" puis "000000" ou la cible utilisée auparavant. Saisir avec la clavier, la cible voulue; avec **C** on zérote rapidement la valeur entrée, en appuyant encore **C**, on annule la saisie et on revient au pesage.
- Valider avec **ENTER/PRINT**: l'écran affiche d'abord "t.Min" puis "000000" ou la tolérance inférieure utilisée auparavant. Saisir avec la clavier la tolérance inférieure voulue; avec **C**, on zérote rapidement la valeur entrée, en appuyant encore **C**, on annule la saisie et on revient au pesage.
- Valider avec **ENTER/PRINT**: l'écran affiche d'abord "t.MAX" puis "000000" ou la tolérance supérieure utilisée auparavant. Saisir avec la clavier la tolérance supérieure voulue; avec **C**, on zérote rapidement la valeur entrée, en appuyant encore **C**, on annule la saisie et on revient au pesage.
- Valider avec **ENTER/PRINT**: l'écran affiche d'abord "thrESh" puis "000000" ou le seuil d'activation utilisée auparavant. Saisir avec la clavier le seuil d'activation voulue; avec **C**, on zérote rapidement la valeur entrée, en appuyant encore **C**, on annule la saisie et on revient au pesage.
- Valider avec **ENTER/PRINT**: l'écran affiche pour un court instant "StorE.", après quoi on revient au pesage.

NOTE: Si la valeur saisie est erronée (par ex. valeur de tolérance supérieure à la cible ou cible supérieure à la portée de la balance), l'indicateur émet un signal sonore prolongé et zérote la valeur saisie; de plus, si une valeur différente de la division de la balance est saisie, elle est arrondie de façon correcte.

PROCÉDURE

Après avoir entré le seuil d'activation, la cible et les valeurs de tolérance, mettre le poids sur la balance: si le cible est plus grand de 0, l'écran affiche, à intervalles réguliers, si le poids est dans les tolérances saisies.

Balance	Visualisation Afficheur	Relai active
Poids < Cible - t.Min	_undEr	reL.b.1
Cible - t.Min ≤ Poids	_oK -X	reL.b.2
Poids = Cible	-oK-	reL.b.2
Poids ≤ Cible + t.MAX	oK X	reL.b.2
Poids > Cible + t.MAX	oVEr	reL.b.3
Poids ≥ thrESh		reL.b.4

REMARQUE: X est la différence (1 digit) entre le poids mis sur la balance et le POIDS CIBLE.

NOTES TECHNIQUES

- La valeur 0 pour les tolérances et pour la seuil d'activation est aussi valable.
- En instaurant le target à 0, le contrôle sur le poids est déshabilité..
- Si l'imprimante a été configurée et si un target supérieur à 0 a été instauré, le target, les tolérances et le résultat du contrôle seront imprimés.
- Le contrôle du poids est activé aussi en cours de modification de la cible et des tolérances, suivant les dernières valeurs validées. Les nouvelles valeurs saisies entrent en fonction après être validée.
- Les 4 relais des 2 cartes d'expansion (en option), sont habilités automatiquement à la suite de la sélection du mode, et peuvent être utilisés pour gérer des signaux extérieurs qui indiquent à l'opérateur si le poids mis sur la balance est FAIBLE, JUSTE ou ABONDANT par rapport au POIDS CIBLE. De plus, il n'est pas possible de configurer le mode de fonctionnement des relais, mais seulement l'état (N.O./N.C.) et le type de contrôle (direct ou à stabilité).
- Il est possible de configurer via série la cible, les tolérances et la seuil d'activation, voir paragraphe "Format des commandes série", **RÉF.NOT.T.**

11.9 POURCENTAGE DU POIDS ÉCHANTILLON (3.PErC.)

Dans ce mode de fonctionnement, l'instrument affiche à l'écran le poids net exprimé en pourcentage, en le confrontant avec un poids de référence auquel on a associé précédemment un pourcentage.

Au moment de sélectionner le mode de fonctionnement il faut sélectionner la configuration de:

- **"Wai.t" : intervalle d'échantillonnage.**

Configuration du temps d'échantillonnage (secondes, avec un décimal); plus le temps est grand, plus l'échantillonnage calculé est précis.

- Configurer le temps souhaité.
- Confirmer par ENTER/PRINT.
- Appuyer sur C plusieurs fois jusqu'à le message "SAVE?" apparaît.
- Appuyer sur ENTER/PRINT pour valider les modifications faites, ou sur une autre touche pour ne pas sauvegarder.

Si l'indicateur est à 17 touches il est possible de changer le temps d'échantillonnage aussi pendant le pesage, en appuyant en séquence les touches F et 7. Si la valeur introduite est confirmée, elle substitue celle présente dans l'installation.

PROCEDURE

- 1) Mettre, s'il existe, le conteneur vide sur la plate-forme et appuyer sur «TARE» pour le mettre comme tare.
- 2) S'assurer que la balance est mise à zéro; en appuyant sur la touche MODE.
- 3) L'afficheur donne un pourcentage parmi celles prévues: 100.0, 200.0, 5.0, 10.0, 20.0, 30.0, 40.0, 50.0, 60.0, 75.0.
- 4) Appuyer sur ZERO ou TARE plusieurs fois jusqu'à l'affichage de la quantité choisie.
- 5) Mettre sur la balance le poids de référence, appuyer sur ENTER/PRINT pour valider ou C pour revenir à la modalité pesage.
- 6) En appuyant sur ENTER/PRINT, le message " SAMPL" s'affiche. Après quelques secondes le pourcentage sélectionné et mise sur la balance est affichée.
- 7) Poser sur la balance la quantité à mesurer: sa valeur sera affichée.
- 8) En appuyant sur la touche MODE on passe de l'affichage du pourcentage à l'affichage du poids net ou vice versa.
- 9) **Pour exécuter un nouveau échantillonnage**, appuyer longuement sur la touche MODE et répéter les opérations comme décrit au point 3).

ERREUR "Er.Mot" POUR POIDS INSTABLE PENDANT L'ECHANTILLONAGE

Peut-être que pendant une phase d'échantillonnage le poids soit instable; le message d'erreur "Er.Mot" s'affiche pendant 3 secondes. Donc il faut répéter l'opération d'échantillonnage.

POIDS MINIMAL D'UN ECHANTILLON

Il faut utiliser un poids net plus grand de 0.

POURCENTAGE VARIABLE (seulement pour indicateurs avec clavier à 17 touches)

Il est possible d'introduire par le clavier un pourcentage au choix différente de celles qui ont été proposés par la touche MODE.

- Après avoir mémorisé une tare, remettre à zéro, appuyer sur les touches F e 5; les messages " n S " e puis " 0 " ou la quantité précédente ont affichés.
- Modifier et/ou introduire la quantité (max 3000.0) par les touches numériques.
- Procéder comme décrit au point 5) du paragraphe **PROCEDURE**.

IMPRESSION

Si une imprimante est connectée, chaque fois qu'on appuie sur la touche ENTER/PRINT, on effectue l'impression des données configurées dans le paramètre SEtuP >> SEriAL >> CoM.Prn >> Pr.ConF de l'INSTALLATION TECH. (RIF.MAN.T), Par exemple:

- Poids BRUT
- Poids TARE
- Poids NET
- Pourcentage sur la balance.

NOTE: Si l'échantillonnage ne pas effectué, le pourcentage n'est pas imprimé.

11.10 AFFICHEUR AVEC SENSIBILITE x10 (ViSS) (POUR L'UTILISATION EN TESTS DE TARAGE)

En appuyant sur la touche MODE on peut passer de l'affichage du poids avec sensibilité normale et sensibilité x 10; le dernier digit à droite de l'afficheur est indicatif de la sensibilité (précision de la balance divisée par 10).

L'impression ne peut être effectuée que quand l'indicateur se trouve en sensibilité normale.

NOTE: si l'instrument est HOMOLOGUE, en appuyant sur la touche MODE on peut lire la valeur de poids avec sensibilité x 10 pendant 5 secondes après quoi l'instrument revient automatiquement à l'affichage «normal». En revanche, avec paramètre SEtuP >> d.SALE configuré à YES, REF.NOT.T., on peut obtenir l'affichage avec sensibilité x 10 seulement avec portée supérieures ou égal à 100 kg (220lb).

11.11 HOLD: GEL DU POIDS SUR L’AFFICHEUR (hLd)

Modalité de fonctionnement afficheur simple, en appuyant sur la touche MODE la valeur de poids posé sur la balance est fixé dans l’afficheur et l’afficheur alterne tous les 5 secondes cette valeur de poids avec le message HOLd. Pour débloquer le poids affiché, appuyer encore sur la touche MODE.

11.12 PIC RELEVEMENT DES PICS DE POIDS (PEAk)

L’instrument peut être utilisé pour mémoriser la valeur maximale de poids lors du pesage (PIC), par exemple pour mesurer le chargement en rupture des matériaux.

En appuyant sur MODE, le mode Pic est mis en marche et le poids maximum obtenu est affiché en s’alternant tous 5 secondes avec le message "PEAK".

L’opération se termine en appuyant sur la touche **MODE** ou quand le pic de poids va au-delà de la portée maximum de l’instrument (l’écran à DEL affiche pour un court instant le message PEAK.oF et revenir à l’affichage du poids présent sur la balance).

CONFIGURATION DU TEMPS D’ECHANTILLONAGE

Il est possible de configurer le temps minimal de l’impulsion au-delà du quel la mesure est acceptée. Cet intervalle peut être choisi en appuyant sur la touche ENTER/PRINT (si l’indicateur n’est pas en mode PIC): le message **-tP-** et le nombre de centièmes du temps minimal de l’impulsion du poids. En appuyant sur ZERO ou TARE on peut configurer les valeurs suivantes: 1, 2, 3, 4, 5, 10, 20, 50, 100 e 127; de suite appuyer sur ENTER/PRINT pour confirmer la valeur choisie (l’indicateur revient dans le mode pesage). La valeur de défaut est 2.

TABLEAU DES PARAMETRES DE FONCTIONNEMENT EN MODE «PIC»

DUREE	ECHANTILLONAGE PAR SECONDE	VALEURS SAISIES	VALEURS MOYENNES
1	400	1	1
2	200	1	1
3	100	1	1
4	100	4	2
5	50	4	2
10	25	4	2
20	12	4	2
50	6	4	2
100	6	8	2
127	6	12	2

11.13 TOTALISATEUR HORIZONTAL (Somme de lots) (tot 0)

Tot.Mod: TYPE DE TOTALISATION (NORMALE, RAPIDE, AUTOMATIQUE)

Une fois la fonction «Totalisateur» sélectionnée, même horizontal ou vertical, on doit configurer le type de totalisation: normale (t.norM), rapide (t.FASt) ou automatique (Auto); on change le paramètre par les touches ZERO ou TARE, on le confirme par ENTER/PRINT.

- la totalisation normale prévoit l’affichage du numéro de pesée et du total du poids net, avant de l’impression des données, à chaque opération.
- la totalisation rapide prévoit seulement l’affichage du message "-tot-" avant l’impression des données.
- La totalisation automatique prévoit la saisie automatique du poids stable, l’affichage du message "-tot-" et l’impression des données.

MAx.tot: NOMBRE DE TOTALISATIONS CONSECUTIVES AVANT L’IMPRESSION ET LA REMISE A ZERO EN MODE AUTOMATIQUE DU TOTAL

Après avoir effectué les pesées prédéfinies, le total général obtenu est imprimé et mis à zéro ; entrer une valeur entre 0 et 63.

NOTE: la valeur 0 désactive la fonction.

OPERATIONS DE TOTALISATION

Pour exécuter la totalisation il faut charger le poids sur la balance et appuyer sur la touche MODE (si l'on n'a pas configuré la totalisation automatique): le poids est ajouté à deux niveaux de total (le total partiel et le total général).

Pour totaliser, le poids net doit être :

- au moins 1 division en cas d'instrument non homologué et avec totalisation normal ou rapide;
- au moins 10 divisions en cas d'instrument non homologué et avec totalisation automatique;
- au moins 20 divisions en cas d'instrument homologué.

Pour éviter des accumules non souhaités, la touche MODE est active une seule fois; cette touche se réactive suivant la configuration du paramètre rEACt dans l'INSTALLATION, c'est-à-dire après la remise à zéro de la balance, le poids instable, ou toujours (voir le paragraphe 9.12 "RIACTIVATION DES IMPRESSIONS ET FONCTIONS DE L'INDICATEUR"). Si une imprimante a été configurée en branchement, la touche MODE active aussi l'impression des valeurs de poids.

En appuyant la touche MODE **sans activer la totalisation**:

- En mode totalisation normale, un affichage temporaire du numéro des pesées exécutées et du TOTAL NET PARTIEL ajouté jusqu'à ce moment (Subtotale): les valeurs supérieures à 5 digits sont affichés en deux fois.
- En mode totalisation rapide le message d'erreur "no.0.UnS" s'affiche.

NOTE:

- Si le poids brut ou net est égal ou inférieur à zéro, en appuyant sur la touche MODE l'indicateur affiche le message d'erreur "LoW".
- Si l'indicateur est en état d'underload ou overload, en appuyant sur la touche MODE l'écran peut visualiser le message d'erreur "un.oVEr".

TOTALISATION AVEC IMPRESSION

Si une imprimante est connectée, chaque fois qu'on appuie sur la touche MODE l'impression des données configurées dans le paramètre SEtUP >> SEriAL >> CoM.Prn >> Pr.ConF de l'INSTALLATION TECHNIQUE (**RIF.MAN.T**) est donnée. Par exemple:

- Numéro de pesée
- Poids BRUT
- Poids TARE
- Poids NET.

IMPRESSION ET REMISE A ZERO DES TOTAUX

L'instrument dispose de deux différents niveaux de total, un total partiel et un total général, qui augmentent à chaque totalisation; il est possible de les imprimer et remettre à zéro indépendamment l'un de l'autre.

Pour imprimer et remettre à zéro le TOTAL PARTIEL il faut appuyer brièvement sur la touche ENTER/PRINT ;

Des messages différents sont affichés selon le type de totalisation:

- En mode **totalisation normale** le numéro des pesées et le total gagné.
- En mode **totalisation rapide ou automatique** le message "totAL" s'affiche.

Le numéro des pesées effectuées et le TOTAL POIDS NET PARTIEL sont imprimés.

Pour imprimer et remettre à zéro le TOTAL GENERAL il faut appuyer brièvement sur la touche ENTER/PRINT; des messages différentes sont affichés selon le type de totalisation:

- En mode **totalisation normale** le numéro des pesées et le total gagné.
- En mode **totalisation rapide ou automatique** le message "G.totAL" s'affiche.

Le numéro des pesées effectuées et le TOTAL POIDS NET GENERAL sont imprimés.

REMARQUE: Dans tous les cas, les données pourront être imprimées jusqu'à la prochaine totalisation.

Avec les indicateurs à 17 touches, il est toujours possible d'afficher le numéro des pesées et le poids net obtenu dans les totaux pendant le pesage:

- en appuyant sur les touches **F** et **7** en séquence, on affiche en séquence:
"n x", ou x est le numéro des pesées effectuées.
"totAL", suivi du **TOTAL NET PARTIEL** obtenu.
- en appuyant sur les touches **F** et **6** en séquence, on affiche:
"n x", ou x est le numéro des pesées effectuées.
"totAL", suivi du **TOTAL NET GENERAL** obtenu.

REGISTRES DE MEMOIRE (seulement pour les indicateurs avec clavier à 17 touches)

Il est possible d'envoyer la totalisation des pesées à une des 9 mémoires (identifiées de 1 à 9).

- appuyer en séquence les touches **F** et **5**; le message s'affiche:
- entrer le numéro de registre souhaité (de 1 à 9).
- maintenant toutes les totalisations effectuées seront mémorisées dans le numéro de registre introduit.
- pour changer le registre, répéter les opérations comme ci-dessus.

Pour rappeler ou remettre à zéro le TOTAL PARTIEL d'un registre, il faut rappeler son numéro d'identification tout d'abord, comme décrit ci-dessus; le TOTAL FINAL n'est pas disponible dans un seul registre.

NOTES:

- le registre sélectionné reste activé dans toutes totalisations suivantes jusqu'au moment qu'il est remplacé par un autre.
- Toutes les valeurs accumulées dans les registres sont remis à zéro à chaque fois que l'instrument est éteint.
- Au moment de la mise en marche, l'indicateur se prédispose automatiquement dans le registre 0 (non sélectionnable).
- Le registre 0 est le «registre de base» dans lequel les poids, qui ne sont pas enregistrés dans autres, sont automatiquement enregistrés.

11.14 TOTALISATEUR VERTICAL (Somme de recettes) (totS)

Comme ci-dessus, le mais à chaque pression de la touche **MODE** le poids affiché est totalisé et automatiquement mis en tare; en ce mode il est possible d'exécuter pour exemple le remplissage d'un conteneur par différentes produits.

Note: Au terme des opérations de totalisation, si on veut afficher le poids brut présent sur la balance il faut appuyer sur la touche **C**.

11.15 COMPTAGE DE PIECES (Coun)

Par ce mode de fonctionnement il est possible d'exécuter des opérations de référence afin d'utiliser la balance pour le comptage de pièces.

Au moment de sélectionner le mode de fonctionnement il faut sélectionner la configuration des paramètres suivants:

- **"uM.APW" : unité de mesure du poids moyen unitaire (PMU).**
 - Appuyer sur **ENTER/PRINT** pour entrer dans le paramètre.
 - Sélectionner l'unité de mesure entre **g / kg / t / lb**
 - Confirmer par **ENTER/PRINT**
 - Appuyer sur **C** plusieurs fois jusqu'à le message "SAVE?" apparaît.
 - Appuyer sur **ENTER/PRINT** pour valider les modifications faites, ou sur une autre touche pour ne pas sauvegarder.

Indépendamment de l'unité de mesure choisie, le PMU a toujours trois décimales fixes.

- **"WAI.t" : intervalle d'échantillonnage.**
 Configuration du temps d'échantillonnage (secondes, avec un décimal) ; plus le temps est grand, plus le PMU calculé est précis.

- Appuyer sur ENTER/PRINT pour entrer dans le paramètre.
- Configurer le temps souhaité.
- Confirmer par ENTER/PRINT.
- Appuyer sur C plusieurs fois jusqu'à le message "SAVE?" apparaît.
- Appuyer sur ENTER/PRINT pour valider les modifications faites, ou sur une autre touche pour ne pas sauvegarder.

Si l'indicateur est à 17 touches il est possible de changer le temps d'échantillonnage aussi pendant le pesage, en appuyant en séquence les touches F et 7. Si la valeur introduite est confirmée, elle substitue celle présente dans l'installation.

PROCEDURE DE COMPTAGE

- 1) Mettre, s'il existe, le conteneur vide sur la plate-forme et appuyer sur «TARE» pour le mettre comme tare.
- 2) S'assurer que la balance est mise à zéro; en appuyant sur la touche MODE on entre dans la fonction comptage.
- 3) L'afficheur donne une QUANTITE DE REFERENCE parmi celles prévues: 5,10,20,30,40,50,60,75,100,200.
- 5) Appuyer sur ZERO ou TARE plusieurs fois jusqu'à l'affichage de la quantité choisie.
- 5) Mettre sur la balance une quantité égale de pièces échantillon sélectionnée, appuyer sur ENTER/PRINT pour valider ou C pour revenir à la modalité pesage.
- 6) En appuyant sur ENTER/PRINT, le message " SAMPL" s'affiche et l'indicateur calcule le PMU. Après quelques secondes la quantité sélectionnée et mise sur la balance est affichée.
- 7) Poser sur la balance la quantité à compter : sa valeur sera affichée.
- 8) Décharger la balance. Le P.M.U. reste dans la mémoire et permet d'exécuter un autre comptage de pièces du même type, sans répéter l'opération de REFERENCE.
- 9) En appuyant sur la touche MODE on passe de l'affichage du nombre de pièces à l'affichage du poids net ou vice versa.
- 10) **Pour exécuter une nouvelle opération de référence**, appuyer longuement sur la touche MODE et répéter les opérations comme décrit au point 3).

NOTE: si le nombre des pièces calculés est supérieur à 999999, seulement les 6 digits à droite sont affichés.

COMPTAGE DE PIECES EN PRELEVEMENT

- 1) Poser un conteneur PLEIN sur la balance, et appuyer sur TARE pour le mettre en tare.
- 2) Appuyer sur MODE; une parmi les suivantes QUANTITES DE REFERENCE prévues est indiquée: 5,10,20,30,40,50,60,75,100,200.
- 3) Appuyer sur ZERO ou TARE plusieurs fois jusqu'à afficher la quantité souhaitée.
- 4) Enlever de la balance une quantité égale de pièces échantillon sélectionnée et appuyer sur ENTER/PRINT pour valider. Le message "SAMPL" s'affiche et l'indicateur calcule le PMU. La quantité en prélèvement est indiquée (valeur négative).
- 5) Continuer le comptage pour le prélèvement.

ERREUR "Er.Mot" POUR POIDS INSTABLE PENDANT L'ECHANTILLONAGE

Peut-être que pendant une phase d'échantillonnage le poids soit instable pour calculer correctement le PMU. Le message d'erreur "Er.Mot" s'affiche pendant 3 secondes. Donc il faut répéter l'opération d'échantillonnage.

POIDS MINIMAL D'UN ECHANTILLON

Il est conseillé d'utiliser une quantité de référence supérieure ou égale à 0,1 % de la portée de la balance.

Le poids de la quantité de référence ne doit pas déterminer un PMU inférieur à 2 points internes du convertisseur (limite intrinsèque de l'instrument) ; cette condition vérifiée pendant l'échantillonnage, le message "Error" s'affiche et la quantité sur la plate-forme n'est pas valable. Donc il faut utiliser une quantité de référence plus grande.

QUANTITE DE REFERENCE VARIABLE (seulement pour indicateurs avec clavier à 17 touches)

Il est possible d'introduire par le clavier une quantité de référence au choix différente de celles qui ont été proposés par la touche MODE.

Après avoir mémorisé une tare, remettre à zéro, appuyer sur les touches F e 5; les messages " n S " e puis " 0 " ou la quantité précédente ont affichés.

- Modifier et/ou introduire la quantité (max 999999) par les touches numériques.
- Procéder comme décrit au point 5) du paragraphe **PROCEDURE DE COMPTAGE**.

AFFICHAGE ET MODIFICATION DU POIDS MOYEN UNITAIRE (seulement pour indicateurs avec clavier à 17 touches)

Il est possible d'afficher ou d'entrer un P.M.U. par le clavier afin d'accélérer les opérations de référence.

- Après avoir mémorisé une tare, remettre à zéro, appuyer sur les touches **F** et **6** ou appuyer longuement sur la touche ENTER/PRINT.
- Les messages " APW" et puis " 000.000 " sont affichés, ou une valeur précédente (exprimée en trois décimales) dans l'unité de mesure souhaitée.

Exemples:

Unité de mesure du PMU en g.

"000.000" est égale à 000,000 g ; donc en introduisant "001,050" la valeur du poids entrée est 1,05 g.

COMPTAGE AVEC IMPRESSION

Si une imprimante est connectée, chaque fois qu'on appuie sur la touche ENTER/PRINT l'impression des données configurées dans le paramètre SEtuP >> SEriAL >> CoM.Prn >> Pr.ConF de l'INSTALLATION TECH. (**RIF.MAN.T**), Par exemple:

- Poids BRUT
- Poids TARE
- Poids NET
- Quantité des pièces (PCS) sur la plate-forme.
- PMU calculé, exprimé dans l'unité de mesure configuré, en 3 décimales

12. TPW BRANCHE A L'IMPRIMANTE AVEC FONCTIONNEMENT SUR BATTERIE

Dans un système composé d'un indicateur branché à une imprimante, tous les deux sont alimentés par batterie; l'imprimante, normalement en mode STAND-BY, est alimentée seulement au moment de l'impression. Au terme de l'impression, l'imprimante revient automatiquement au mode STAND-BY. Ce fonctionnement permet de réduire l'énergie absorbée si l'imprimante n'est pas utilisée.

Dans ce type de configuration, si on a besoin de maintenir l'imprimante alimentée pour changer le papier et effectuer d'autres opérations.

- appuyer longuement sur la touche ZERO.
- Le message clignotant "onPri" apparaît.
- L'imprimante est mise en marche; exécuter les opérations souhaitées.
- Appuyer sur n'importe quelle touche pour sortir de ce paramètre.

NOTE: il n'est pas possible de mettre en marche la balance par la touche ZERO dans le mode de fonctionnement REPETITEUR EN RADIOFREQUENCE.

13. MESSAGES DE L'INSTRUMENT EN PHASE D'UTILISATION

MESSAGE	DESCRIPTION
ZERO	La balance est en train de mettre à zero le poids.
AL.Err	S'affiche si on sélectionne le mode de fonctionnement mémoire d'alibi, en cas que cette mémoire ne soit pas activée ou ait des problèmes de connexion à l'indicateur. Le mode de fonctionnement "conversion unité de mesure en livres" est automatiquement activé, mais il n'est pas sauvegardé dans l'installation.
Er.i.b.X	Une fonction est destinée à un relais X (de 1 à 4) pas présent ; voir le paramètre "InPutS" de l'installation (RIF.MAN.T).
Er.r.b.X	Un relais X (de 1 à 4) pas présent est configuré dans un mode de fonctionnement point de consigne ; voir le paramètre "outPut" de l'installation technique (RIF.MAN.T).
BuSy	Impression en cours (port sériel PRN occupé) ou indicateur en attente de transmettre une impression à PC.
UnStAB	Impression en cours avec poids instable.
un.oVEr	Impression en cours avec sous-charge ou surcharge, c'est-à-dire avec poids supérieur de 9 points à la portée ou inférieur de 100 points au zéro brut.
LoW	Est présent un poids inférieur au poids minimal prévu pour l'impression, la totalisation ou la transmission de la

	chaîne de caractère, standard ou étendue, à la pression de la touche d'impression.
no.0.unS	Poids non remis à zéro net ou poids instable.
ConV.	Impression en cours pendant que l'instrument est en mode conversion unité de mesure (en mode standard, avec instrument homologué).
no in	En mode ENTREE/SORTIE ("in.out") on essaie d'afficher pour la deuxième fois le poids en entrée.
no out	En mode ENTREE/SORTIE ("in.out") on essaie d'afficher pour la deuxième fois le poids en sortie.
no 1	En mode ENTREE/SORTIE ("G.t." ou "1st.2nd") on essaie d'afficher pour la deuxième fois le poids en entrée.
no 2	En mode ENTREE/SORTIE ("G.t." ou "1st.2nd") on essaie d'afficher pour la deuxième fois le poids en sortie.
Er.Mot	Poids instable.
Error	En mode comptage de pièces l'échantillonnage n'a pas été exécuté il faut utiliser une quantité de référence supérieure.
StorE	Visualise quand une donnée a été mémorisée dans la mémoire permanente de l'instrument (setpoint, tare, ticket etc.)
Err.CLK	Problèmes de communication avec le date/heure de l'indicateur: contrôler le pas F.ModE >> CLoCK du setup (RIF.MAN.T).
Set.CLK	Date/heure non affichée : contrôler le pas F.ModE >> CLoCK du setup (RIF.MAN.T).
PREC.	Est affiché si l'on essaie d'effectuer l'étalonnage d'un point sans avoir validé le nombre des points d'étalonnage auparavant.
ERPNT	Pendant la saisie d'un point en étalonnage une valeur nulle a été lue par le convertisseur.
Err.rF	Il est visualisé quand, en sélectionnant la modalité de fonctionnement "MASTER" et en habilitant l'économie d'énergie, l'indicateur ne parvient pas à établir une connexion avec les SLAVE pour plus de 60 secondes.
Er – 11	Erreur d'étalonnage: un poids échantillon trop bas a été utilisé; il est conseillé d'utiliser un poids égal au moins à la moitié de la portée de la balance.
Er – 12	Erreur d'étalonnage: le point d'étalonnage saisi (tP1 ou tP2 ou tP3) est égal au point de zéro (tP0).
Er – 37	Le nombre des points du convertisseur pour division balance est inférieur à deux. Réexécuter l'étalonnage en veillant à la portée et à la division.
Er – 39	Cette erreur se produit quand l'instrument n'a pas encore été initialisé ni étalonné. Appuyer sur la touche TARE quand l'instrument affiche "ERR – 39" pour entrer dans l'environnement de setup. Effectuer l'initialisation de l'indicateur (paramètre "dEFaU"), la sélection du type de clavier (paramètre "KEYb"), la programmation de tous les paramètres de l'environnement de setup et le calibrage de l'instrument.
Er – 85	Cette erreur se produit quand l'instrument été initialisé mais n'a pas encore été étalonné. Appuyer sur la touche TARE quand l'instrument affiche "ERR – 85" pour entrer dans l'environnement de setup.
C.Er. – 36	Durant la calibration, des points internes négatifs ont été calculés : - le point de calibration est inférieur au point de zéro. - le signal est négatif (contrôler les connexions)
undEr (clignotant)	Le poids sous-chargé (c'est-à-dire un poids inférieur de 100 points au zéro brut en cas d'instrument homologué) est signalé par ce message et un signal sonore.
oVER (clignotant)	Le poids surchargé (c'est-à-dire un poids supérieur de 9 points à la portée) est signalé par ce message et un signal sonore.

DECLARATION DE CONFORMITE

Ce dispositif est conforme aux standards et aux normes et règlements européens à appliquer. La Déclaration de Conformité est disponible à l'adresse Internet www.diniargeo.com

GARANTIE

La garantie est de DEUX ANS à compter de la date de livraison de l'instrument, et couvre gratuitement la main d'œuvre et les pièces de rechange éventuelles pour des INSTRUMENTS RENDUS FRANCO SIEGE DU VENDEUR et en cas de pannes NON-ajusteables ni au Commettant (par exemple en cas d'utilisation impropre) et ni au transport.

Si, pour une raison quelconque, l'intervention est demandée (ou nécessaire) sur les lieux d'utilisation, les frais de déplacement du technicien et éventuellement de ses nuitées et repas seront à la charge du Commettant.

Si l'instrument est expédié par courrier, les frais de transport (a/r) seront à la charge du Commettant.

La GARANTIE ECHOUE en cas de pannes dues à des interventions effectuées par un personnel non autorisé ou de connexions à des appareils appliqués par des tiers ou en cas de branchement défectueux au réseau d'alimentation.

Aucune indemnisation ne sera due en cas d'endommagements, directs ou indirects subis par le Commettant par l'absence de fonctionnement ou par le fonctionnement partiel de l'instrument ou de l'installation en sa possession, même pendant la période couverte par la garantie.

TAMPON DU CENTRE D'ASSISTANCE AUTORISE

